

ECG



LD 1332 K

UNIVERZÁLNÍ DRŽÁK TV

NÁVOD K OBSLUZE

CZ

UNIVERZÁLNY DRŽIAK TV

NÁVOD NA OBSLUHU

SK

UNIERSALNY UCHWYT DO TELEWIZORA

INSTRUKCJA OBSŁUGI

PL

UNIVERZÁLIS TV TARTÓ

HASZNÁLATI ÚTMUTATÓ

HU

UNIVERSELLE TV-WANDHALTERUNG

BEDIENUNGSANLEITUNG

DE

UNIVERSAL TV MOUNT

INSTRUCTION MANUAL

GB

UNIVERZALNI NOSAČ ZA TV UREĐAJE

UPUTE ZA UPORABU

HR/BIH

UNIVERZALNI TV NOSILEC

NAVODILA

SI

UNIVERZALNI NOSAČ ZA TV UREĐAJE

UPUTE ZA UPORABU

SR/MNE

SUPPORT TV UNIVERSEL

MODE D'EMPLOI

FR

SUPPORTO TV UNIVERSALE

MANUALE DI ISTRUZIONI

IT

SOPORTE UNIVERSAL PARA TELEVISOR

MANUAL DE INSTRUCCIONES

ES

UNIVERSAALNE TELERIKINNITUS

KASUTUSJUHEND

ET

UNIVERZALIS TELEVIZORIAUS MONTAVIMO ĮTAISAS

INSTRUKCIJŲ VADOVAS

LT

UNIVERSĀLS TV STIPRINĀJUMS

ROKASGRĀMATA

LV

■ Před uvedením výrobku do provozu si důkladně přečtěte tento návod a bezpečnostní pokyny, které jsou v tomto návodu obsaženy. Návod musí být vždy přiložen k přístroji. ■ Před uvedením výrobku do prevádzky si dôkladne prečítajte tento návod a bezpečnostné pokyny, ktoré sú v tomto návode obsiahnuté. Návod musí byť vždy priložený k prístroju. ■ Przed pierwszym użyciem urządzenia prosimy o uważne zapoznanie się z instrukcjami dotyczącymi bezpieczeństwa i użytkowania. Instrukcja obsługi musi być zawsze dołączona. ■ A termék használatba vétele előtt figyelmesen olvassa el ezt a használati útmutatót és az útmutatóban található biztonsági rendelkezéseket. A használati útmutatót tartsa a készülék közelében. ■ Bitte lesen Sie vor der Inbetriebnahme des Produktes diese Anleitung und die darin enthaltenen Sicherheitshinweise aufmerksam durch. Die Bedienungsanleitung muss dem Gerät immer beigelegt sein. ■ Always read the safety&use instructions carefully before using your appliance for the first time. The user's manual must be always included. ■ Uvijek pročitajte sigurnosne upute i upute za uporabu prije prvog korištenja vašeg uređaja. Upute moraju uvijek biti priložene. ■ Pred vkladom izdelka temeljito preberite ta navodila in varnostne napotke, ki so navedeni v teh navodilih. Navodila morajo biti vedno priložena k napravi. ■ Uvek pažljivo pročitajte uputstva za sigurnost i upotrebu pre upotrebe uređaja po prvi put. Korisničko uputstvo mora uvek biti priloženo. ■ Avant de mettre le produit en service, lisez attentivement le présent mode d'emploi et les consignes de sécurité contenues dans le présent mode d'emploi. Le mode d'emploi doit toujours être fourni avec le produit. ■ Leggere sempre con attenzione le istruzioni di sicurezza ed uso prima di utilizzare l'apparecchio per la prima volta. Il manuale dell'utente deve essere sempre incluso. ■ Siempre lea cuidadosamente las instrucciones de seguridad y de uso antes de utilizar su artefacto por primera vez. Siempre debe estar incluido el manual del usuario. ■ Enne seadme esmakordset kasutamist lugege ohutus- ja kasutusjuhised alati hoolikalt läbi. Kasutusjuhend peab alati kaasas olema. ■ Prieš naudodamiesi prietaisu pirmąjį kartą, visuomet atidžiai perskaitykite saugos ir naudojimo instrukcijas. Kartą su gaminiu visada privalo būti jo naudotojų vadovas. ■ Pirms ierīces pirmās lietošanas reizes vienmēr rūpīgi izlasiet drošības un lietošanas norādījumus. Rokasgrāmata vienmēr jāpievieno ierīcei.

BEZPEČNOSTNÍ POKYNY

Čtěte pozorně a uschovejte pro budoucí potřebu!

Pro správnou montáž nástěnného držáku se obraťte na kvalifikovaného odborníka. Před instalací nástěnného držáku zkontrolujte obsah montážního setu a v případě chybějících nebo vadných komponent informujte svého prodejce. Poškozené součásti nikdy nepoužívejte!! Nástěnný držák použijte jen pro stanovený účel uvedený výrobcem. Před instalací si bezpodmínečně ověřte způsobilost zdi (především kvůli nosnosti). Dále se ujistěte, že se ve zdi v místě zamýšlené instalace nenachází el. vedení, vodovodní, plynové nebo jiné potrubí. Dodržujte předepsanou bezpečnou vzdálenost TV od zdi (závisí na modelu TV). Nástěnný držák nainstalujte na bezpečné místo, na kterém nemůže způsobit ohrožení osob. Po montáži nástěnného držáku a ploché obrazovky proveďte dostatečnou stabilitu a bezpečnost provozu. Kontrola by se měla opakovat v pravidelných intervalech (nejméně 4x ročně).

Zařízení je určeno k instalaci na dřevěné příčky nebo pevné betonové zdi. Před instalací se ujistěte, že má montážní povrch dostatečnou nosnost, aby unesl celkovou hmotnost televizoru a držáku. Nikdy nepřekračujte maximální nosnost držáku.

Tento produkt je určen pouze pro vnitřní použití. Venkovní použití může mít za následek selhání produktu nebo úraz.

Výrobce neručí za škody na zařízení a na zdraví zapříčiněné nesprávným nainstalováním nástěnného držáku.

1. Před instalací si pozorně přečtěte veškeré pokyny a ujistěte se, že jste jim dobře porozuměli. V případě, že si nejste jisti některou částí procesu instalace, požádejte o pomoc profesionálního technika.
2. Stěna nebo plocha pro upevnění musí mít dostatečnou nosnost pro celkovou hmotnost držáku a televizoru. V opačném případě je nutné provést zpevnění.
3. Instalace vyžaduje součinnost minimálně dvou osob a použití mechanického zabezpečení a vhodného nářadí. V opačném případě může dojít k poškození majetku nebo vážnému poranění či smrtelnému úrazu.
4. Dodržujte všechny pokyny a doporučení týkající se odpovídajícího odvětrání a výběru vhodného místa pro upevnění televizoru. Další informace viz příručka vašeho televizoru.
5. Výrobek obsahuje drobné součásti, které mohou při vdechnutí nebo polknutí představovat riziko udušení. Tyto součásti držte mimo dosah dětí!

POPIS

CZ

Montážní sada

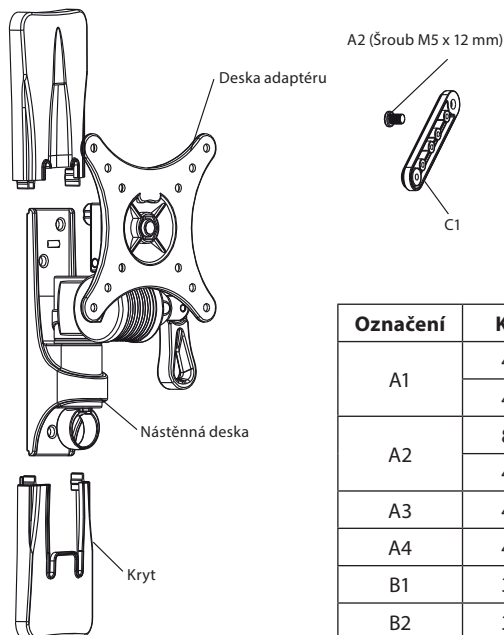

Označení	Ks	Popis
A1	4	Šroub M4 × 12 mm
	4	Šroub M4 × 16 mm
A2	8	Šroub M5 × 12 mm
	4	Šroub M5 × 16 mm
A3	4	Šroub M6 × 16 mm
A4	4	Šroub M8 × 16 mm
B1	3	Dlouhý šroub
B2	3	Hmoždinka
B3	3	Podložka dlouhého šroubu
C1	4	Nástavec desky TV adaptéru
C2	1	Imbusový klíč
C3	1	Nástrčkový klíč

A1-A4



B1



B2



B3



C2



C3



MONTÁŽ

1A – Montáž do dřevěné příčky

Nástěnnou desku použijte jako šablonu. Ujistěte se, že je vodorovně, a do dřevěného sloupku si vyznačte tři montážní otvory. Vyvrtejte tři otvory o průměru 4,5 mm a hloubce 60 mm. Přiložte vodorovně nástěnnou desku a pomocí tří dlouhých šroubů (B1) a podložek (B3) ji nástrčným klíčem (C3) připevněte ke zdi. Šrouby utáhněte pevně, ne však přílišnou silou.

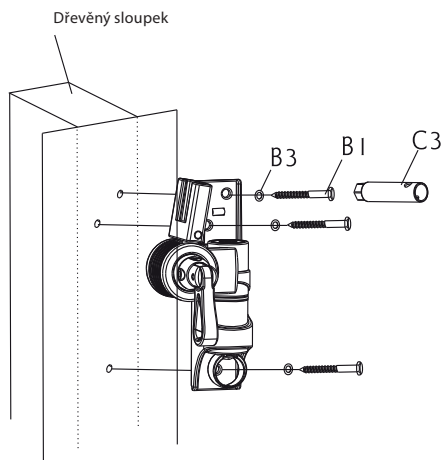
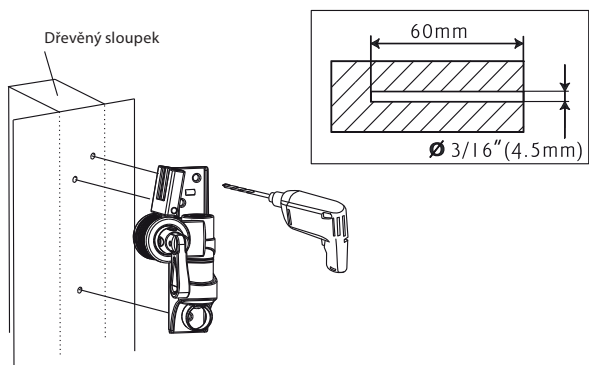

1B – Montáž na betonovou zeď

CZ

Nástěnnou desku přiložte ke zdi, vyrovnejte do vodorovné polohy a použijte jako šablonu k vyznačení třech otvorů. Vyvrtejte tři otvory o průměru 10,5 mm a hloubce 60 mm. Do otvorů zasuňte tři hmoždinky (B2) a pomocí nástrčného klíče (C3) připevněte dlouhými šrouby (B1) s podložkami (B3) nástěnnou desku ke zdi. Šrouby utáhněte pevně, ne však přílišnou silou.

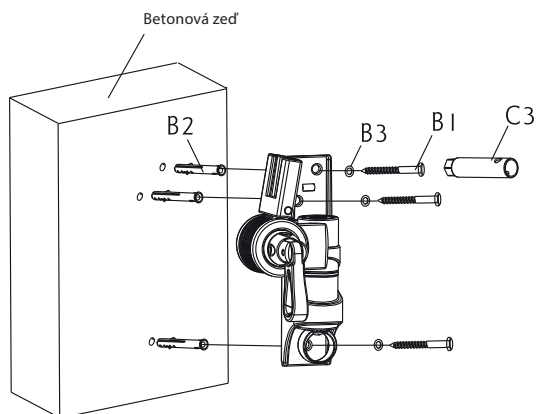
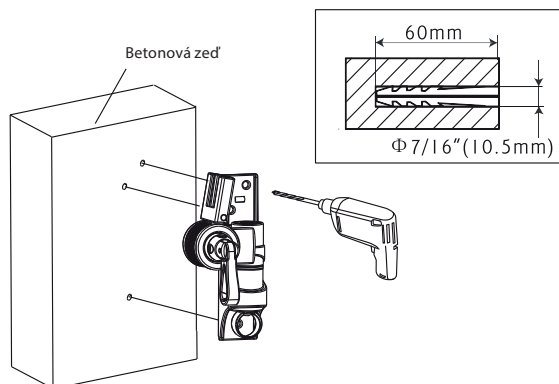

2 – Připevnění desky TV adaptéru k televizoru

Zjistěte, jak jsou uspořádány montážní otvory na zadní straně vašeho televizoru. Vyberte vhodné šrouby pro váš televizor. Desku TV adaptéru sejměte z nástěnné desky. Pokud použijete montážní uspořádání VESA 100×100, připevněte desku adaptéru přímo k TV pomocí čtyřech šroubů (A1, A2, A3, A4). Pokud použijete montážní uspořádání VESA 100×200 nebo 200×200, vyberte šrouby pro připevnění k TV a orientujte nástavce TV adaptéru tak, jak naznačuje „Detail 1“. Nástavce připevněte k desce adaptéru pomocí čtyřech šroubů (A1–A4). Šrouby utáhněte pevně, ne však přílišnou silou.

CZ

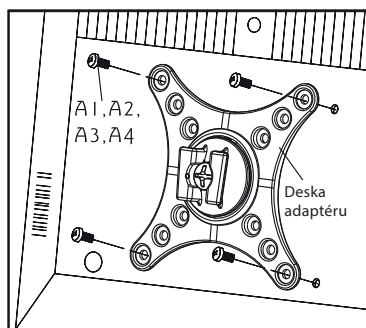

Pro připevnění šroubů M4, M5 k TV

Pro připevnění šroubů M6, M8 k TV



Detail 1

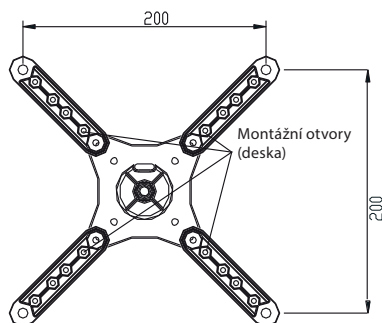
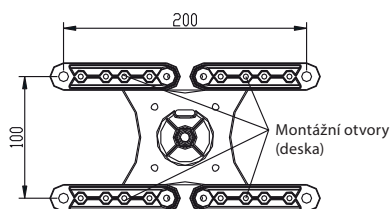
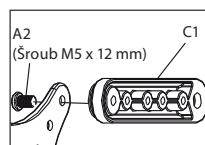
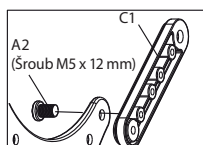

3 – Nasazení krytů na nástěnnou desku

Na nástěnnou desku nasadte kryty a zajistěte zacvaknutím do sebe navzájem.

CZ

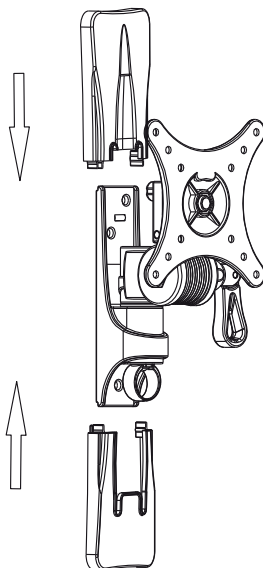

4 – Nasazení desky adaptéru do nástěnné desky

Desku adaptéru připevněte k nástěnnému ramenu tak, že přírubu adaptéru nasunete do kolejnic nástěnné desky. Dotáhněte šroub na kolejnici nástěnné desky. Utáhněte pevně, ne však přílišnou silou.

POZNÁMKA: Z bezpečnostních důvodů těžká břemena vždy zvedejte a umísťujete s pomocí mechanického zdvihacího zařízení.

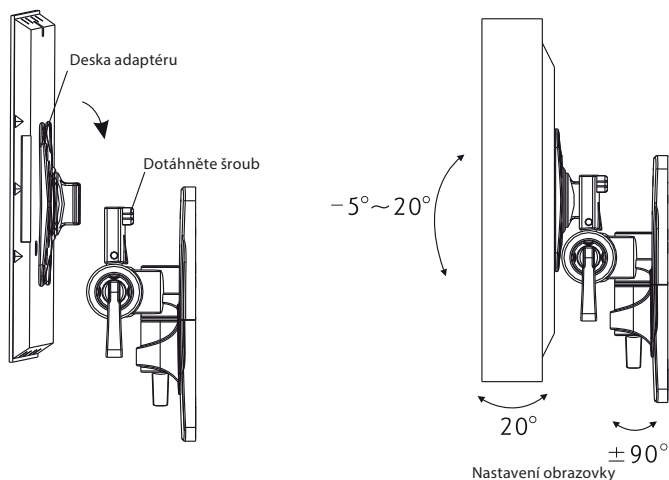

TECHNICKÉ ÚDAJE

Úhlopříčka obrazovky:	10" až 32"
Maximální nosnost:	25 kg
Kompatibilita:	VESA 75×75, VESA 100×100, VESA 100×200, VESA 200×200
Naklánění dopředu/dozadu:	-5° až +20°
Otáčení kolem svislé osy:	±90°
Otáčení kolem vodorovné osy:	20°

CZ

VYUŽITÍ A LIKVIDACE ODPADU

Balící papír a vlnitá lepenka – odevzdat do sběrných surovin. Přebalová folie, PE sáčky, plastové díly – do sběrných kontejnerů na plasty.

LIKVIDACE VÝROBKU PO UKONČENÍ ŽIVOTNOSTI

Likvidace použitých elektrických a elektronických zařízení (platí v členských zemích EU a dalších evropských zemích se zavedeným systémem třídění odpadu)

Vyobrazený symbol na produktu nebo na obalu znamená, že s produktem by nemělo být nakládáno jako s domovním odpadem. Produkt odevzdejte na místo určené pro recyklaci elektrických a elektronických zařízení. Správnou likvidací produktu zabráníte negativním vlivům na lidské zdraví a životní prostředí. Recyklace materiálů přispívá k ochraně přírodních zdrojů. Více informací o recyklaci tohoto produktu Vám poskytne obecní úřad, organizace pro zpracování domovního odpadu nebo prodejní místo, kde jste produkt zakoupili.



08/05

Tento výrobek splňuje požadavky směrnice EU o elektromagnetické kompatibilitě a elektrické bezpečnosti.



Návod k obsluze je k dispozici na webových stránkách www.ecg.cz.
Změna textu a technických parametrů vyhrazena.

BEZPEČNOSTNÉ POKYNY

Čítajte pozorne a uschovajte na budúcu potrebu!

SK

Pre správnu montáž nástenného držiaka sa obráťte na kvalifikovaného odborníka. Pred inštaláciou nástenného držiaka skontrolujte obsah montážnej súpravy a v prípade chýbajúcich alebo chybných komponentov informujte svojho predajcu. Poškodené súčasti nikdy nepoužívajte!! Nástenný držiak použite len na stanovený účel uvedený výrobcom. Pred inštaláciou si bezpodmienečne overte spôsobilosť steny (predovšetkým kvôli nosnosti). Ďalej sa uistite, že sa v stene v mieste zamýšľanej inštalácie nenachádza el. vedenie, vodovodné, plynové alebo iné potrubie. Dodržujte predpísanú bezpečnú vzdialenosť TV od stien (závisí od modelu TV). Nástenný držiak nainštalujte na bezpečné miesto, na ktorom nemôže spôsobiť ohrozenie osôb. Po montáži nástenného držiaka a plochej obrazovky preverte dostatočnú stabilitu a bezpečnosť prevádzky. Kontrola by sa mala opakovať v pravidelných intervaloch (najmenej 4x ročne).

Zariadenie je určené na inštaláciu na drevené priečky alebo pevné betónové steny. Pred inštaláciou sa uistite, že má montážny povrch dostatočnú nosnosť, aby uniesol celkovú hmotnosť televízora a držiaka. Nikdy neprekračujte maximálnu nosnosť držiaka.

Tento produkt je určený iba na vnútorné použitie. Vonkajšie použitie môže mať za následok zlyhanie produktu alebo úraz.

Výrobca neručí za škody na zariadení a na zdraví zapríčinené nesprávnym nainštalovaním nástenného držiaka.

1. Pred inštaláciou si pozorne prečítajte všetky pokyny a uistite sa, že ste im dobre porozumeli. V prípade, že si nie ste istí niektorou časťou procesu inštalácie, požiadajte o pomoc profesionálneho technika.
2. Stena alebo plocha na upevnenie musí mať dostatočnú nosnosť pre celkovú hmotnosť držiaka a televízora. V opačnom prípade je nutné spevnenie.
3. Inštalácia vyžaduje súčinnosť minimálne dvoch osôb a použitie mechanického zabezpečenia a vhodného náradia. V opačnom prípade môže dôjsť k poškodeniu majetku alebo vážnemu poraneniu či smrteľnému úrazu.
4. Dodržujte všetky pokyny a odporúčania týkajúce sa zodpovedajúceho odvetrania a výberu vhodného miesta na upevnenie televízora. Ďalšie informácie pozrite v príručke vášho televízora.
5. Výrobok obsahuje drobné súčasti, ktoré môžu pri vdýchnutí alebo prehltnutí predstavovať riziko udusenía sa. Tieto súčasti držte mimo dosahu detí!

POPIS

Montážna súprava

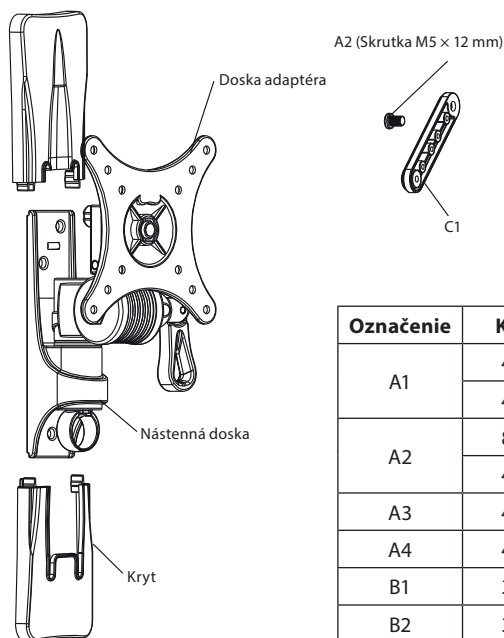

Označenie	Ks	Popis
A1	4	Skrutka M4 × 12 mm
	4	Skrutka M4 × 16 mm
A2	8	Skrutka M5 × 12 mm
	4	Skrutka M5 × 16 mm
A3	4	Skrutka M6 × 16 mm
A4	4	Skrutka M8 × 16 mm
B1	3	Dlhá skrutka
B2	3	Príchytká
B3	3	Podložka dlhej skrutky
C1	4	Násadec dosky TV adaptéra
C2	1	Imbusový kľúč
C3	1	Nástrčkový kľúč

A1-A4



B1

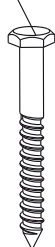

B2



B3



C2



C3



MONTÁŽ

1A – Montáž do drevenej priečky

SK

Nástennú dosku použite ako šablónu. Uistite sa, že je vodorovne, a do dreveného stĺpika si vyznačte tri montážne otvory. Vyvrtajte tri otvory s priemerom 4,5 mm a hĺbkou 60 mm. Priložte vodorovne nástennú dosku a pomocou troch dlhých skrutiek (B1) a podložiek (B3) ju nástrčným kľúčom (C3) pripevnite k stene. Skrutky utiahnite pevne, nie však prílišnou silou.

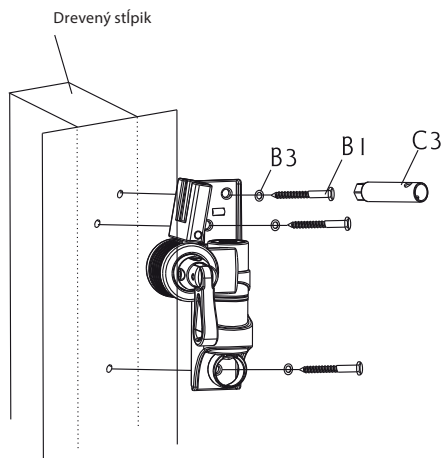
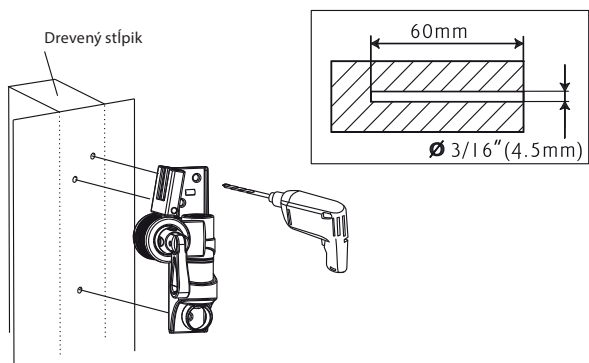

1B – Montáž na betónovú stenu

Nástennú dosku priložte k stene, vyrovnajte do vodorovnej polohy a použite ako šablónu na vyznačenie troch otvorov. Vyvrtajte tri otvory s priemerom 10,5 mm a hĺbkou 60 mm. Do otvorov zasuňte tri príchytky (B2) a pomocou nástrčného kľúča (C3) pripevnite dlhými skrutkami (B1) s podložkami (B3) nástennú dosku k stene. Skrutky utiahnite pevne, nie však prílišnou silou.

SK

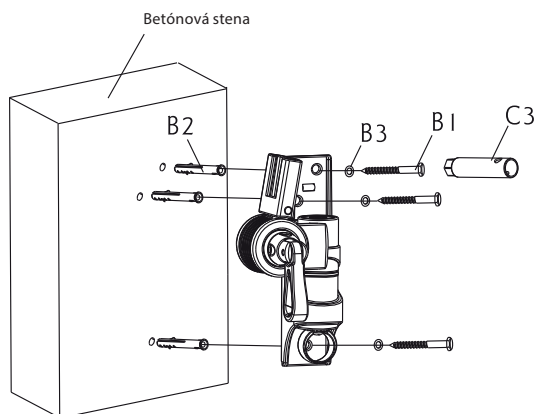
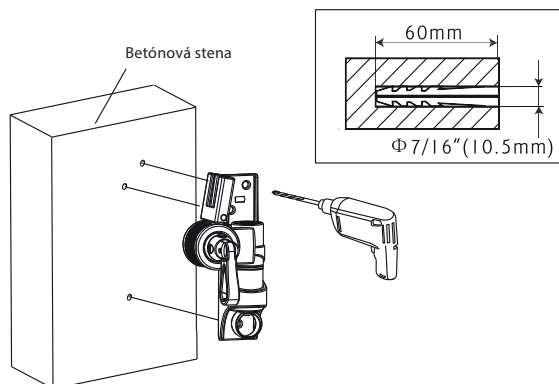

2 – Pripevnenie dosky TV adaptéra k televízoru

Zistite, ako sú usporiadané montážne otvory na zadnej strane vášho televízora. Vyberte vhodné skrutky pre váš televízor. Dosku TV adaptéra odoberte z nástennej dosky. Ak použijete montážne usporiadanie VESA 100×100, pripevnite dosku adaptéra priamo k TV pomocou štyroch skrutiek (A1, A2, A3, A4). Ak použijete montážne usporiadanie VESA 100×200 alebo 200×200, vyberte skrutky na pripevnenie k TV a orientujte násadce TV adaptéra tak, ako naznačuje „Detail 1“. Násadce pripevnite k doske adaptéra pomocou štyroch skrutiek (A1–A4). Skrutky utiahnite pevne, nie však prílišnou silou.

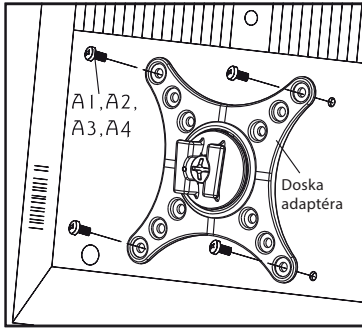

Na pripevnenie skrutiek M4, M5 k TV

Na pripevnenie skrutiek M6, M8 k TV



Detail 1

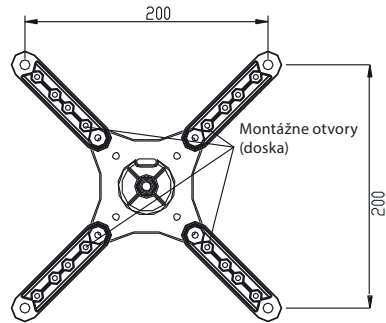
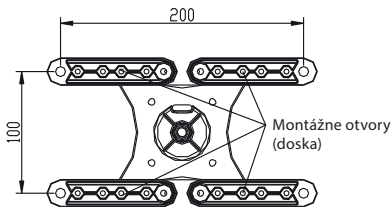
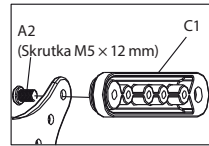
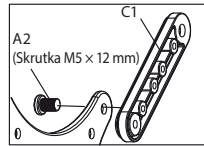

3 – Nasadenie krytov na nástennú dosku

Na nástennú dosku nasadíte kryty a zaistíte zacvaknutím do seba navzájom.

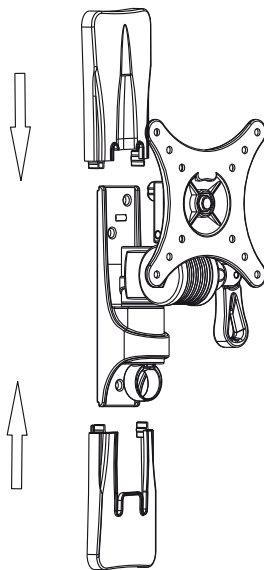

SK

4 – Nasadenie dosky adaptéra do nástennej dosky

Dosku adaptéra pripevníte k nástennému ramenu tak, že prírubu adaptéra nasuniete do koľajníc nástennej dosky. Dotiahnite skrutku na koľajnici nástennej dosky. Utiahnite pevne, nie však prílišnou silou.

POZNÁMKA: Z bezpečnostných dôvodov ťažké bremená vždy zdvíhajte a umiestňujte s pomocou mechanického zdvíhacieho zariadenia.

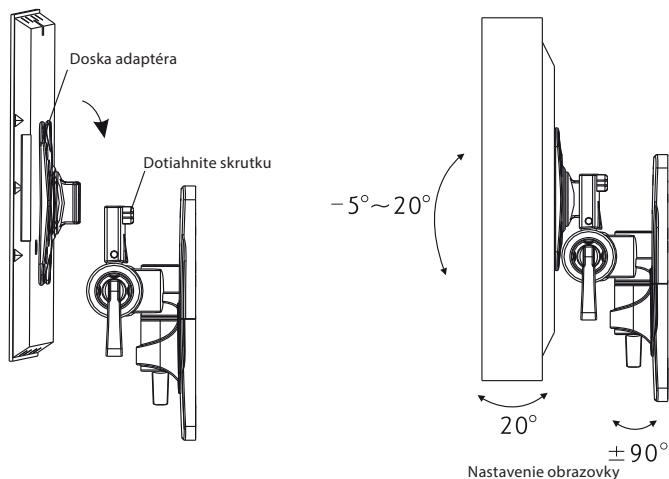

TECHNICKÉ ÚDAJE

Uhlopriečka obrazovky:	10" až 32"
Maximálna nosnosť:	25 kg
SK Kompatibilita:	VESA 75×75, VESA 100×100, VESA 100×200, VESA 200×200
Nakláňanie dopredu/dozadu:	-5° až +20°
Otáčanie okolo zvislej osi:	±90°
Otáčanie okolo vodorovnej osi:	20°

VYUŽITIE A LIKVIDÁCIA OBALOV

Baliaci papier a vlnitá lepenka – odovzdajte do zberných surovín. Prebalová fólia, PE vrecká, plastové diely – vyhadzujte do kontajnerov na plasty.

LIKVIDÁCIA VÝROBKU PO SKONČENÍ ŽIVOTNOSTI

Likvidácia použitých elektrických a elektronických zariadení (platí v členských krajinách EÚ a ďalších európskych krajinách so zavedeným systémom triedenia odpadu)

Vyobrazený symbol na produkte alebo na obale znamená, že s produktom by sa nemalo nakladať ako s domovým odpadom. Produkt odovzdajte na miesto určené na recykláciu elektrických a elektronických zariadení. Správnou likvidáciou produktu zabránite negatívnym vplyvom na ľudské zdravie a životné prostredie. Recyklácia materiálov prispieva k ochrane prírodných zdrojov. Viac informácií o recyklácii tohto produktu vám poskytne obecný úrad, organizácia na spracovanie domového odpadu alebo predajné miesto, kde ste produkt kúpili.



08/05

Tento výrobok spĺňa požiadavky smerníc EÚ o elektromagnetickej kompatibilite a elektrickej bezpečnosti.



Návod na obsluhu je k dispozícii na webových stránkach www.ecg.sk.
Zmena textu a technických parametrov vyhradená.

INSTRUKCJE BEZPIECZEŃSTWA

Należy uważnie przeczytać i zachować do wglądu!

W celu prawidłowego montażu uchwyty ściennego należy skontaktować się z wykwalifikowanym specjalistą. Przed montażem uchwyty ściennego należy skontrolować zawartość zestawu montażowego, a w wypadku stwierdzenia braku lub uszkodzonych elementów, należy skontaktować się ze sprzedawcą. Nie należy używać uszkodzonych elementów!! Uchwyty ściennego należy używać wyłącznie zgodnie z przeznaczeniem określonym przez producenta. Przed montażem należy sprawdzić, czy ściana posiada odpowiednie parametry (przede wszystkim pod kątem nośności). Należy także sprawdzić, czy w ścianie w miejscu zamierzonego montażu nie znajduje się instalacja elektryczna, wodociąg, rura gazowa itp. Należy przestrzegać zalecaną bezpieczną odległość telewizora od ściany (w zależności od modelu telewizora). Uchwyt ścienny należy zamontować w bezpiecznym miejscu, w którym nie stanowi zagrożenia dla życia i zdrowia. Po montażu uchwyty ściennego oraz telewizora należy sprawdzić stabilność i bezpieczeństwo. Kontrolę należy powtarzać w regularnych odstępach czasu (przynajmniej 4 razy w roku).

PL

Urządzenie przeznaczone jest do montażu na słupkach drewnianych i ścianach betonowych. Przed montażem należy się upewnić, czy powierzchnia montażowa posiada odpowiednią nośność (czy uniesie łączny ciężar telewizora i uchwyty). Nie wolno przekraczać nośności maksymalnej uchwyty.

Produkt przeznaczony jest wyłącznie do użytku wewnątrz pomieszczeń. Użytkowanie produktu na zewnątrz może spowodować uszkodzenia produktu lub obrażenia ciała.

Producent nie ponosi odpowiedzialności za uszkodzenia sprzętu i obrażenia spowodowane przez niewłaściwy montaż uchwyty ściennego.

1. Przed montażem należy uważnie przeczytać wszystkie instrukcje i upewnić się, że zostały dobrze zrozumiane. W wypadku braku pewności odnośnie dowolnej części procesu instalacji należy poprosić o pomoc profesjonalnego technika.
2. Ściana lub powierzchnia, na której będzie montowany uchwyt, musi posiadać wystarczającą nośność (musi utrzymać masę uchwyty i telewizora). W przeciwnym razie konieczne jest wzmocnienie.
3. Montaż wymaga współpracy przynajmniej dwóch osób oraz zastosowania zabezpieczenia mechanicznego i odpowiednich narzędzi. W przeciwnym razie może dojść do uszkodzenia mienia, poważnych obrażeń lub śmierci.
4. Należy przestrzegać wszystkich instrukcji i zaleceń dotyczących odpowiedniej wentylacji oraz wyboru odpowiedniego miejsca do montażu telewizora. Więcej informacji znajduje się w instrukcji obsługi telewizora.
5. Produkt zawiera małe części, które stwarzają ryzyko zadławienia w wypadku wdychania lub połknięcia. Elementy te należy przechowywać w miejscu niedostępnym dla dzieci!

OPIS

Zestaw montażowy

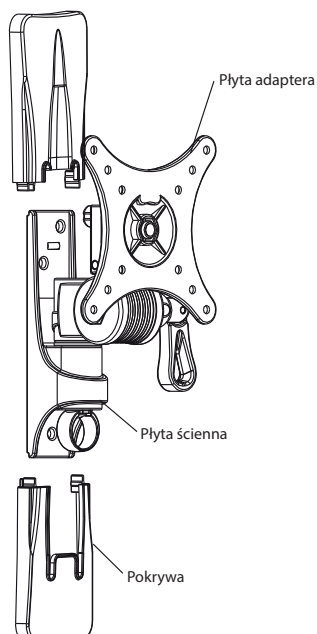

A2 (Śruba M5 × 12 mm)



Oznaczenie	Szt.	Opis
A1	4	Śruba M4 × 12 mm
	4	Śruba M4 × 16 mm
A2	8	Śruba M5 × 12 mm
	4	Śruba M5 × 16 mm
A3	4	Śruba M6 × 16 mm
A4	4	Śruba M8 × 16 mm
B1	3	Długa śruba
B2	3	Kołek rozporowy
B3	3	Podkładka długiej śruby
C1	4	Nasadka płyty uchwytu do telewizora
C2	1	Klucz imbusowy
C3	1	Klucz nasadowy

A1-A4



B1



B2



B3



C2



C3



MONTAŻ

1A – Montaż na słupku drewnianym

Użyj płytę ścienną jako szablon. Upewnij się, że jest w pozycji poziomej, a na słupku drewnianym wyznacz otwory montażowe. Wywierć trzy otwory o średnicy 4,5 mm i głębokości 60 mm. Przyłóż poziomo płytę ścienną i przymocuj ją do ściany za pomocą trzech długich śrub (B1), podkładek (B3) i klucza nasadowego. Dokręć śruby, ale nie stosuj zbytnej siły.

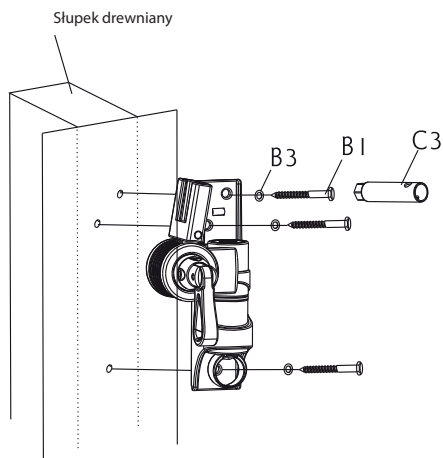
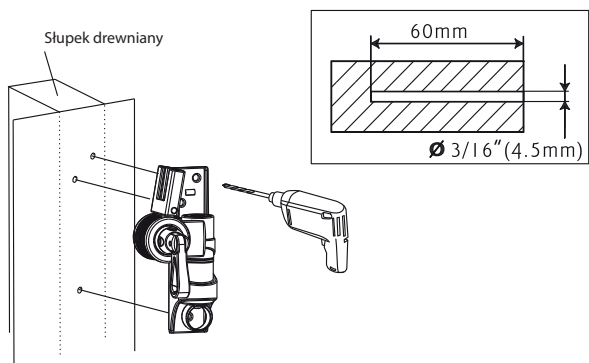

1B – Montaż na ścianie betonowej

Przyłóż płytę ścienną do ściany, umieść w pozycji poziomej i użyj jako szablonu do wyznaczenia trzech otworów. Wywierć trzy otwory o średnicy 10,5 mm i głębokości 60 mm. Do otworów wsuń trzy kołki rozporowe (B2), następnie użyj klucza nasadowego (C3), aby przymocować płytę ścienną do ściany za pomocą długich śrub (B1) z podkładkami (B3). Dokręć śruby, ale nie stosuj zbytnej siły.

PL

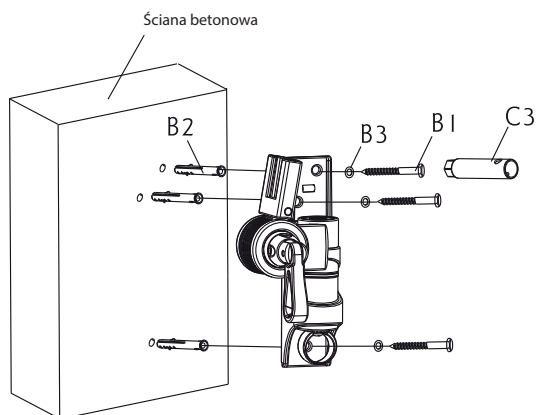
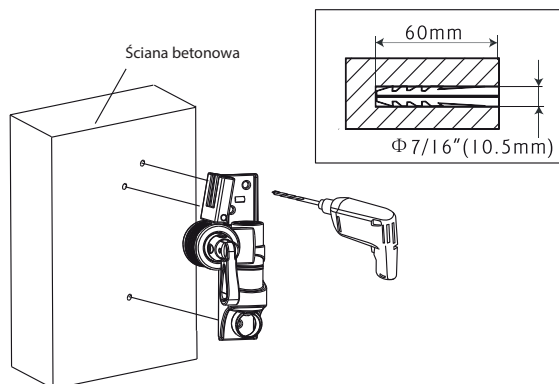

2 – Przymocowanie płyty uchwytu do telewizora

Sprawdź, w jaki sposób są rozmieszczone otwory montażowe na tylnej stronie telewizora. Wybierz odpowiednie śruby do telewizora. Zdejmij płytę uchwytu do telewizora z płyty ściiennej. Jeżeli używasz konfiguracji montażowej VESA 100×100, przymocuj płytę uchwytu bezpośrednio do telewizora za pomocą czterech śrub (A1, A2). Jeżeli używasz konfiguracji montażowej VESA 100×200 lub 200×200, wybierz śruby do zamocowania telewizora i przygotuj nasadki uchwytu tak, jak sugeruje „Widok szczegółowy 1”. Przymocuj nasadki do płyty uchwytu za pomocą czterech śrub (A1–A4). Dokręć śruby, ale nie stosuj zbytnej siły.

PL

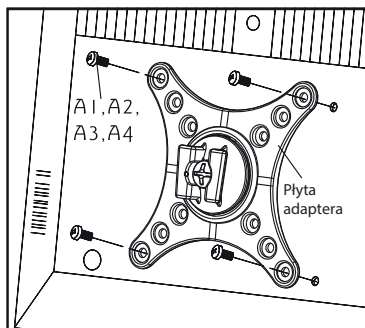

Do montażu
śrub M4, M5
do telewizora

Do montażu
śrub M6, M8
do telewizora



Widok szczegółowy 1

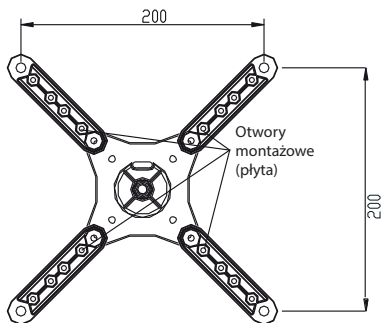
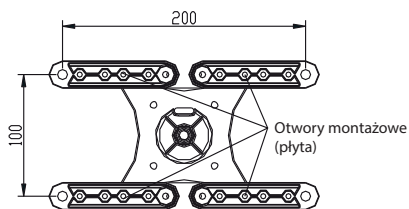
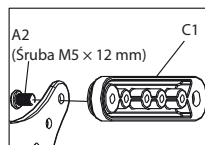
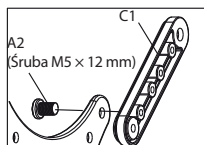

3 – Zamocowanie osłon na płytę ścienną

Nasadź na płytę ścienną osłony i zabezpiecz poprzez zatrzaśnięcie.

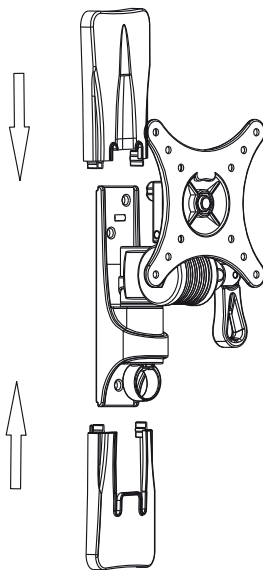

4 – Zamocowanie płyty uchwyty na płycie ściennej

Przymocuj płytę uchwyty do ramienia ściennego tak, aby kołnierz uchwyty wsunąć do szyn płyty ściennej. Dokręć śrubę na szynach płyty ściennej. Dokręć mocno, ale nie stosuj zbytnej siły.

UWAGA: Ze względów bezpieczeństwa należy podnosić ciężary za pomocą mechanicznego urządzenia podnoszącego.

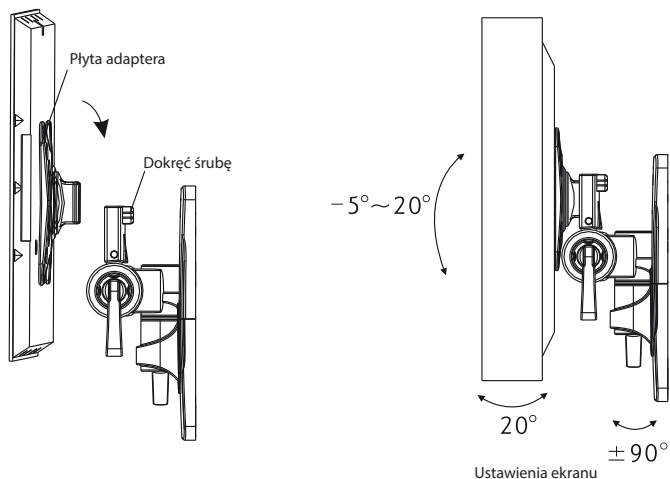

DANE TECHNICZNE

Przekątna ekranu:	Od 10" do 32"
Maksymalna nośność:	25 kg
Zgodność:	VESA 100×100, VESA 100×200, VESA200×200
Przechylenie do przodu/do tyłu:	Od -5° do +20°
Obrót wokół osi pionowej:	±90°
Obrót wokół osi poziomej:	20°

PL

EKSPLLOATACJA I USUWANIE ODPADÓW

Papier służący do owinięcia i tektura falista – przekazać na wysypisko śmieci. Folia opakowaniowa, torby PE, elementy z plastiku – wrzucić do pojemników z plastikiem do recyklingu.

USUWANIE PRODUKTÓW PO ZAKOŃCZENIU EKSPLOATACJI

Usuwanie zużytego sprzętu elektrycznego i elektronicznego (dotyczy krajów członkowskich UE i innych krajów europejskich z wprowadzonym systemem zbiórki odpadów)

Przedstawiony symbol na produkcie lub opakowaniu oznacza, że produkt nie może być zaliczany do odpadów komunalnych. Należy go przekazać do odpowiedniego punktu zajmującego się recyklingiem sprzętu elektrycznego i elektronicznego. Prawidłowy recykling produktu zabiega negatywnym konsekwencjom dla zdrowia ludzkiego i środowiska naturalnego.

Recykling przyczynia się do zachowania surowców naturalnych. W celu uzyskania dalszych informacji o recyklingu tego produktu należy się skontaktować z lokalnymi władzami, krajową organizacją zajmującą się przetwarzaniem odpadów lub sklepem, który sprzedał produkt.



08/05

Produkt spełnia wymagania dyrektyw UE w zakresie kompatybilności elektromagnetycznej i bezpieczeństwa urządzeń elektrycznych.



Instrukcja obsługi jest dostępna na stronie internetowej www.ecg-electro.eu.
Zastrzegamy sobie prawo do zmiany tekstu i parametrów technicznych.

BIZTONSÁGI UTASÍTÁSOK

Olvassa el figyelmesen és a későbbi felhasználásokhoz is őrizze meg!

A termék szakszerű szerelését bizza rögzítéstechnikával foglalkozó szakemberre. A szerelés megkezdése előtt ellenőrizze le a csomag tartalmát, amennyiben hibát vagy hiányt észlel, akkor forduljon a termék eladóójához. Sérült alkatrészeket ne használjon a szereléshez. A fali tartót csak a rendeltetésének megfelelő célokra használja. A szerelés megkezdése előtt ellenőrizze le a fal minőségét (elsősorban szilárdsági szempontból). Továbbá győződjön meg arról, hogy a szerelés helyén a falban nincs-e elektromos, illetve víz- vagy gázvezeték. Tartsa be a tévékészülék biztonságos távolságát a faltól (a tévé típusától függ). A TV tartót olyan helyre szerelje fel, ahol az nem veszélyezteti senkinek a biztonságát sem. A fali tartó felszerelése után ellenőrizze le a tartó megfelelő teherbírását és stabilitását, valamint a biztonságos használat feltételeinek a teljesülését. Ezt az ellenőrzést rendszeresen hajtsa végre (évente 4-szer).

A terméket tömörfa tartóra, vagy beton, illetve tömör téglafalra lehet felszerelni. A szerelés megkezdése előtt győződjön meg arról, hogy a fal elbírja-e tartót és a tévékészüléket. Ne lépje túl a TV tartó maximális teherbírását!

A terméket csak beltérben szabad használni. A termék kültéren való használata esetén a termék meghibásodhat és akár személyi sérülést is okozhat.

A gyártó nem vállal felelősséget a fali tartó helytelen használatából és szakszerűtlen szereléséből eredő károkért és személyi sérülésekért.

1. A szerelés megkezdése előtt figyelmesen olvassa végig a használati útmutatót, és a szerelést csak akkor kezdje meg, ha az útmutató előírásait megértette. Amennyiben bizonytalanság merül fel Önben a szerelést illetően, akkor a szerelést bizza megfelelő képzettségű szakemberre.
2. A falnak el kell bírnia a tartó és a tévékészülék együttes tömegét. Ellenkező esetben valamilyen kiegészítő merevítést kell alkalmazni.
3. A szereléshez két személy szükséges. A szereléshez használjon megfelelő szerszámokat, valamint tartsa be a munkavédelmi előírásokat is. Ellenkező esetben személyi sérülés következhet be, vagy anyagi kár is keletkezhet.
4. A szerelés helyét úgy válassza meg, hogy biztosítva legyen a működő tévékészülék megfelelő szellőztetése, és a készülék láthatósága. Ezeket az információkat a tévékészülék használati útmutatójában találja meg.
5. A termékhez apró alkatrészek is tartoznak, amelyek lenyelése vagy beszippantása veszélyes lehet. Ezeket az apró alkatrészeket gyerekektől tartsa távol!

A KÉSZÜLÉK RÉSZEI

A készlet tartalma

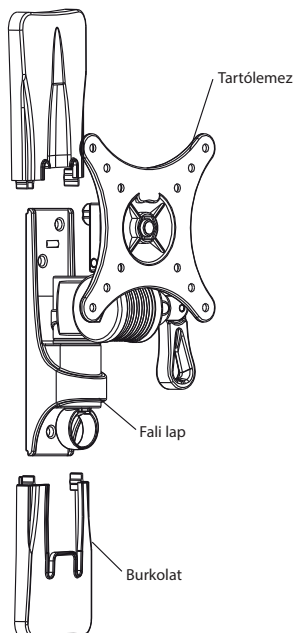

A2 (M5×12 mm csavar)



Jelölés	db	Leírás
A1	4	M4×12 csavar
	4	M4×16 csavar
A2	8	M5×12 csavar
	4	M5×16 csavar
A3	4	M6×16 csavar
A4	4	M8×16 csavar
B1	3	Hosszú csavar
B2	3	Tipli
B3	3	Alátét a hosszú csavarhoz
C1	4	Toldalék a TV szereléséhez
C2	1	Imbuszkulcs
C3	1	Csókulcs

A1-A4



B1



B2



B3



C2



C3



SZERELÉS

1A – Szerelés fa tartóoszlopra

A fali alaplemez használja sablonként. Az alaplemez vízmértékkel vízszintes helyzetbe állítva tegye a faoszlopra, és jelölje át a három furat helyét. Fúrjon három darab 4,5 mm átmérőjű és 60 mm mély furatot a megjelölt helyen. A fali alaplemez vízszintes helyzetbe állítva csavarozza a három hosszú csavarral (B1) és az alátétekkel (B3) a faoszlophoz, a csőkulcs (C3) segítségével. A csavarokat érzéssel húzza meg (ne húzza meg túl erősen).

HU

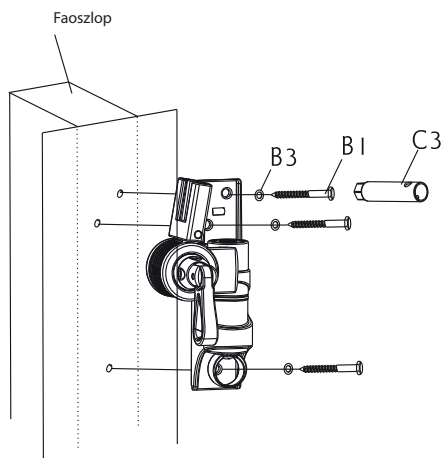
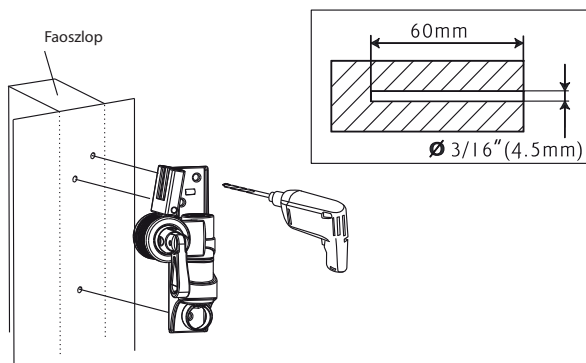

1B – Szerelés betonfalra

A falı alaplemez használja sablonként. Az alaplemez vízmértékkel vízszintes helyzetbe állítva tegye a falra, és jelölje át a három furat helyét. Fúrjon három darab 10,5 mm átmérőjű és 60 mm mély furatot a megjelölt helyen. A furatokba dugja be a tiplit (B2), majd a falı alaplemez vízszintes helyzetbe állítva, csavarozza be a csókulcs (C3) segítségével a három hosszú csavart (B1) és az alátéteket (B3). A csavarokat érzéssel húzza meg (ne húzza meg túl erősen).

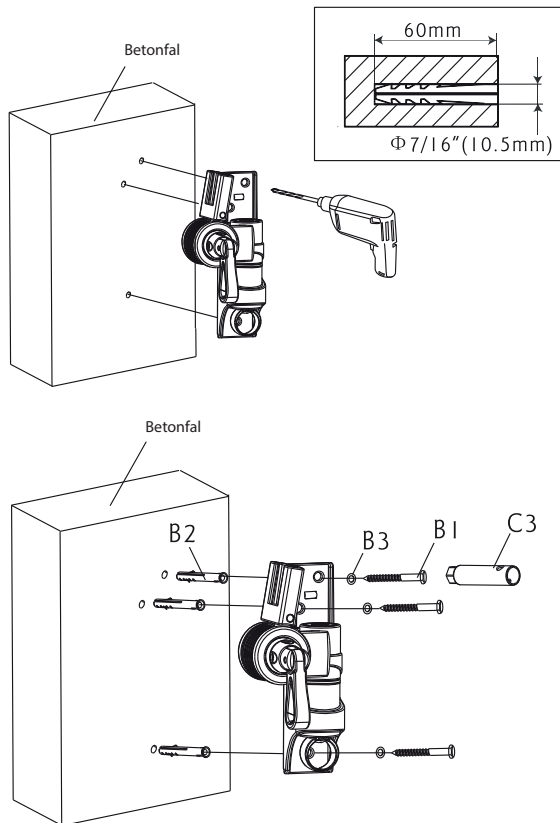

2 – A tartólemez rögzítése a tévékészülékhez

Előbb állapítsa meg, hogy milyen elrendezésben található a tévékészüléken a rögzítést szolgáló menetes furatok. Válassza ki a megfelelő méretű és hosszúságú csavarokat. A tartólemezt szerelje le a fali alaplemezről (ha még nem szerelte le). Amennyiben a TV rögzítése VESA 100×100-as, akkor a tartólemezt közvetlenül szerelje fel a tévékészülékre, négy darab (A1, A2) csavar segítségével. Amennyiben a TV rögzítése VESA 100×200-as vagy 200×200-as, akkor ezeknek megfelelő csavarokat válasszon, és a tartólemezre szerelje fel a toldalékokat is (lásd az 1. ábrát). A toldalékokat négy darab (A1–A4) csavarral rögzítse a tartólemezhez. A csavarokat érzéssel húzza meg (ne húzza meg túl erősen).

HU

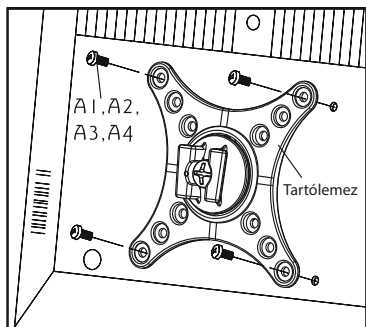

TV-hez rögzítés M4,
M5 csavarokkal

TV-hez rögzítés
M6, M8
csavarokkal



1. ábra

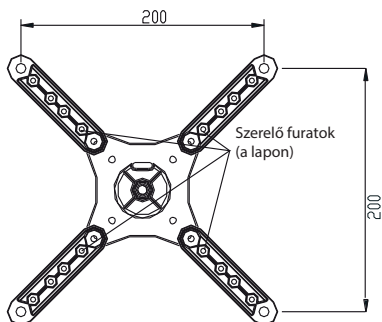
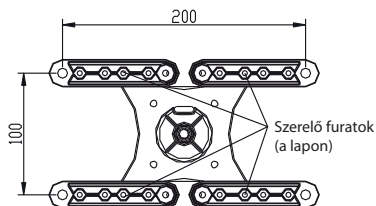
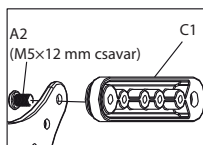
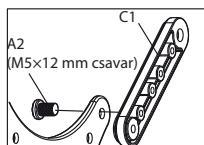

3 – A burkolat felhelyezése a fali tartóra

A fali tartóra húzza rá az alsó és felső burkolatot, a burkolatok egymásba kattanva rögzülnek.

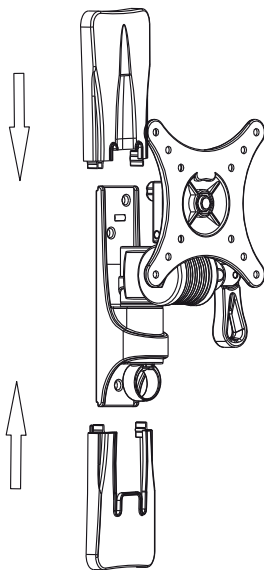

HU

4 – A tartólemez rögzítése a fali tartóra

A tartólemezről kiálló részt dugja bele a fali tartó sínjébe. A fali tartó csavarját húzza meg. A csavart csak érzéssel húzza meg (ne húzza meg túl erősen).

MEGJEGYZÉS: biztonsági okokból a nehéz tárgyakat egyedül ne emelje meg. Kérjen segítséget vagy használjon emelőszerkezetet.

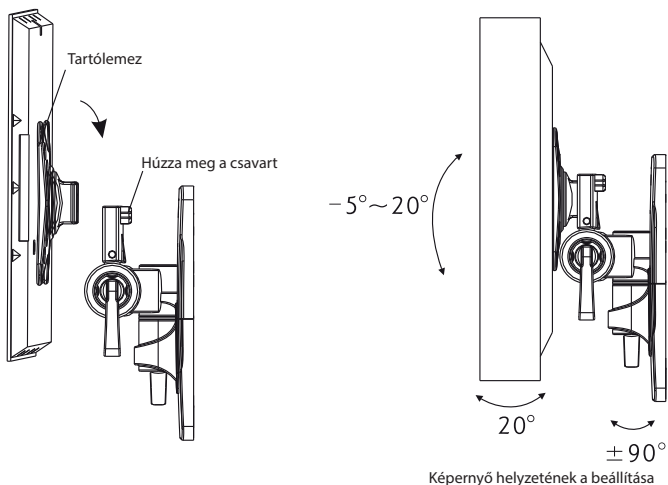

MŰSZAKI ADATOK

Képernyő képátló:	10"-tól 32"-ig
Maximális teherbírás:	25 kg
Kompatibilitás:	VESA 100×100, VESA 100×200, VESA200×200
Dönthetőség előre/hátra:	-5° és +20° között
Elforgathatóság a függőleges tengely körül:	±90°
Elforgathatóság a vízszintes tengely körül:	20°

HU

HULLADÉKFELHASZNÁLÁS ÉS MEGSEMISÍTÉS

A csomagolópapírt és hullámpapírt adja le hulladékgyűjtő telepen. Csomagolófólia, PE zacskók, műanyag alkatrészek – műanyaggyűjtő szelektív hulladéktároló edénybe.

ÉLETTARTAM LEJÁRTÁT KÖVETŐ MEGSEMISÍTÉS

Használt elektromos és elektronikus készülékek megsemmisítése (érvényes az EU tagállamokban és számos szelektív hulladékgyűjtést végző európai országban)

Ez a terméken vagy csomagolásán található jelzés azt mutatja, hogy a terméket tilos standard háztartási hulladékként megsemmisíteni. A terméket elektromos és elektronikus berendezések újrahasznosítására szakosodott hulladékgyűjtő telepen adja le. A termék helyes megsemmisítésével megelőzi, hogy káros hatást fejtsen ki az emberi egészségre és környezetünkre. Az anyagok újrahasznosítása kíméli a természetes forrásainkat. A termék újrahasznosításával kapcsolatosan bővebb információkat a helyi önkormányzattól, a háztartási hulladékot feldolgozó szervezettől, vagy a termék forgalmazójától kérhet.



08/05

Ez a termék megfelel a kisfeszültségű berendezések biztonságára és az elektromágneses kompatibilitásra vonatkozó EU irányelveknek.



A készülék használati útmutatója a www.ecg-electro.eu oldalon található.
A szöveg és a műszaki paraméterek megváltoztatásának a joga fenntartva.

SICHERHEITSHINWEISE

Bitte aufmerksam lesen und gut aufbewahren!

Für die richtige Montage der TV-Wandhalterung wenden Sie sich an einen qualifizierten Fachmann. Vor dem Anbringen der TV-Wandhalterung kontrollieren Sie den Inhalt des Montagesets und, falls Teile fehlen oder Komponenten fehlerhaft sind, informieren Sie Ihren Händler. Verwenden Sie niemals beschädigte Teile!! Verwenden Sie die TV-Wandhalterung nur zu dem vom Hersteller aufgeführten festgelegten Zweck. Prüfen Sie vor der Anbringung unbedingt die Wandeigenschaften (vor allem wegen der Tragkraft). Achten Sie des Weiteren darauf, dass sich an der Wand an der Stelle, die für die Anbringung vorgesehen ist, keine elektrischen Leitungen, Wasserleitungen, Gas- oder andere Rohre befinden. Halten Sie die vorgeschriebene Sicherheitsentfernung des TVs von der Wand ein (TV-modellabhängig). Installieren Sie die TV-Wandhalterung an einem sicheren Ort, an dem keine Personenschäden entstehen können. Nach der Montage der TV-Wandhalterung und auf der Bildschirmfläche überzeugen Sie sich von der ausreichenden Stabilität und dem sicheren Betrieb. Die Kontrolle sollte in regelmäßigen Abständen durchgeführt werden (mindestens 4x jährlich).

DE

Die Anlage ist zur Anbringung an Holzbalken oder an eine feste Betonwand bestimmt. Achten Sie vor der Anbringung darauf, dass die Montagefläche eine ausreichende Tragkraft hat, damit es das Gesamtgewicht des Fernsehers und der TV-Wandhalterung tragen kann. Überschreiten Sie niemals die maximale Tragkraft der TV-Wandhalterung.

Dieses Produkt ist nur für die Verwendung im Innenbereich bestimmt. Eine Verwendung im Außenbereich kann eine Funktionsstörung des Produktes oder einen Unfall zur Folge haben.

Der Hersteller haftet nicht für Schäden am Gerät oder an der Gesundheit, die aufgrund einer Falschmontage der TV-Wandhalterung entstanden sind.

1. Vor der Installation lesen Sie aufmerksam alle Hinweise durch. Achten Sie darauf, dass Sie alles gut verstehen. Im Falle, dass Sie einen Teil der Arbeitsschritte für die Anbringung nicht verstehen, bitten Sie einen Techniker um professionelle Hilfe.
2. Die Wand oder die Fläche für die Anbringung muss eine ausreichende Tragkraft für das Gesamtgewicht der TV-Wandhalterung und für den Fernseher haben. Im umgekehrten Fall ist es notwendig, dass Sie eine Festigung des Untergrundes durchführen.
3. Die Anbringung erfordert die Zusammenarbeit von mindestens zwei Personen und die Verwendung deiner mechanischen Sicherung und geeignetes Werkzeug. Im umgekehrten Fall kann es zu einer Beschädigung des Eigentums oder zu einer ernsten Verletzung oder einem tödlichen Unfall kommen.
4. Halten Sie alle Hinweise und Empfehlungen ein, die sich auf die entsprechende Abluft und die Auswahl einer geeigneten Stelle für die Befestigung des Fernsehers beziehen. Weitere Informationen finden Sie in der Bedienungsanleitung Ihres Fernsehers.
5. Das Produkt beinhaltet Kleinteile, die beim Einatmen oder beim Verschlucken ein Erstickungsrisiko bergen. Halten Sie diese Teile außerhalb der Reichweite von Kindern!

BESCHREIBUNG

Montageset

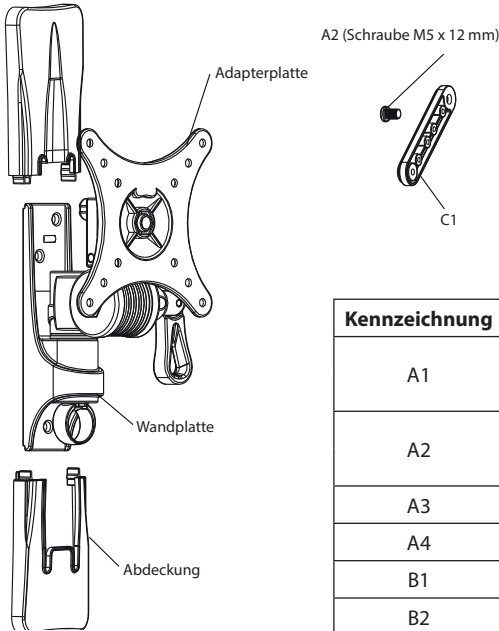

Kennzeichnung	Stck.	BESCHREIBUNG
A1	4	Schraube M4 x 12 mm
	4	Schraube M4 x 16 mm
A2	8	Schraube M5 x 12 mm
	4	Schraube M5 x 16 mm
A3	4	Schraube M6 x 16 mm
A4	4	Schraube M8 x 16 mm
B1	3	Lange Schraube
B2	3	Dübel
B3	3	Unterlegscheibe für die lange Schraube
C1	4	Anschlussstück für die Platte des TV-Adapters
C2	1	Imbusschlüssel
C3	1	Schraubenschlüssel

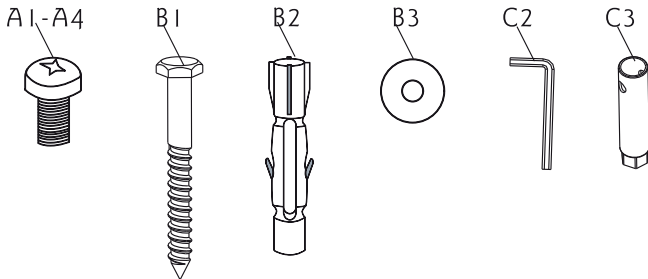

MONTAGE

1A – Montage an einen Holzbalken

Verwenden Sie die Wandplatte als Schablone. Achten Sie darauf, dass sie waagrecht ist und kennzeichnen Sie an dem Holzbalken drei Bohrlöcher. Bohren Sie drei Löcher im Durchmesser von 4,5 mm und einer Tiefe von 60 mm. Legen Sie waagrecht die Wandplatte an. Mithilfe der drei langen Schrauben (B1) und der Unterlegscheibe (B3) bringen Sie sie mit dem Schraubenschlüssel an der Wand an. Ziehen Sie die Schrauben fest an, aber jedoch nicht mit einem zu hohen Kraftaufwand.

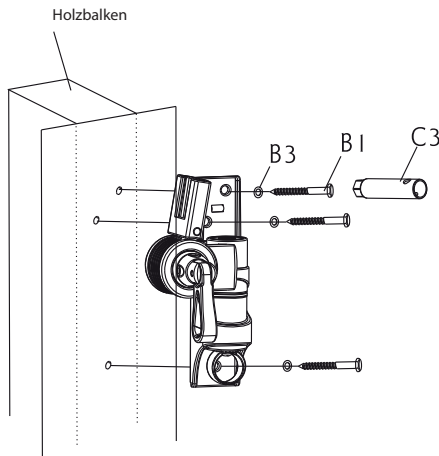
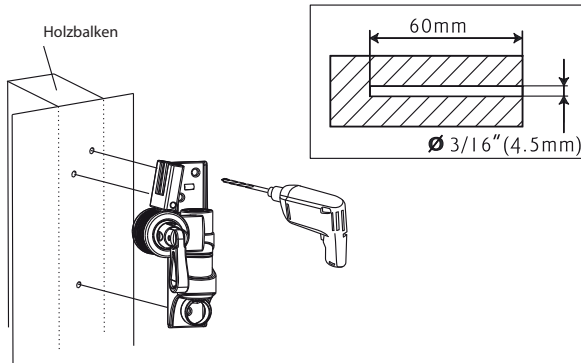

1B – Montage an einer Betonwand

Legen Sie die Wandplatte an die Wand an, richten Sie sie in eine waagerechte Position und verwenden Sie sie als Schablone zum Kennzeichnen der drei Bohrlöcher. Bohren Sie drei Löcher im Durchmesser von 10,5 mm und einer Tiefe von 60 mm. In die Bohrlöcher schieben Sie drei Dübel (B2) und mithilfe des Schraubenschlüssels (C3) befestigen Sie die langen Schrauben (B1) mit den Unterlegscheiben (B3) mit der Wandplatte an die Wand. Ziehen Sie die Schrauben fest an, aber jedoch nicht mit einem zu hohen Kraftaufwand.

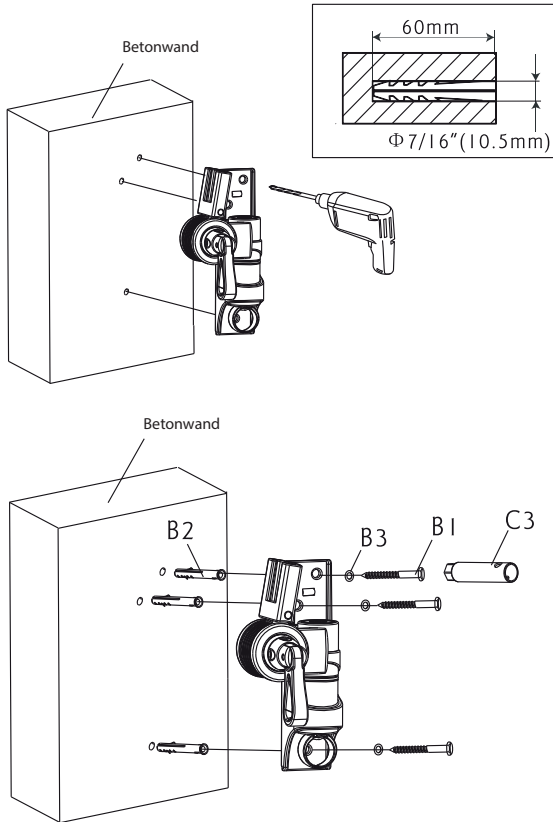

2 – Befestigung der Platte des TV-Adapters zum Fernseher

Achten Sie darauf, wie die Bohrlöcher an der Rückseite Ihres Fernsehers angeordnet sind. Wählen Sie die geeigneten Schrauben für Ihren Fernseher aus. Die Platte des TV-Adapters nehmen Sie von der Wandplatte. Falls Sie die Montageanordnung VESA 100x100 verwenden, befestigen Sie die Adapterplatte direkt am TV mithilfe der vier Schrauben (A1, A2). Falls Sie die Montageanordnung VESA 100x200 oder 200x200 verwenden, wählen Sie die Schrauben für die Befestigung am TV und richten Sie das Anschlussstück des TV-Adapters so aus, wie es in „Detail 1“ gekennzeichnet ist. Das Anschlussstück befestigen Sie an der Adapterplatte mithilfe der vier Schrauben (A1–A4). Ziehen Sie die Schrauben fest an, aber jedoch nicht mit einem zu hohen Kraftaufwand.

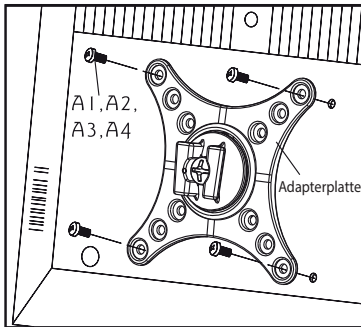

Für die Befestigung der Schrauben M4, M5 zum TV

Für die Befestigung der Schrauben M6, M8 zum TV



Detail 1

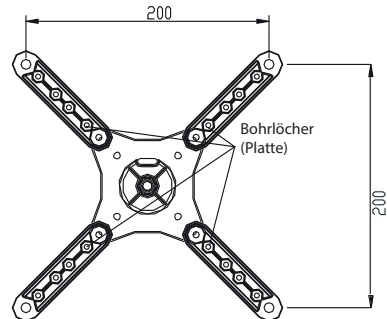
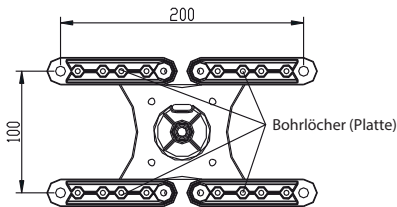
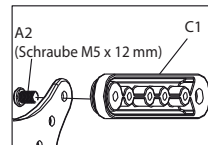
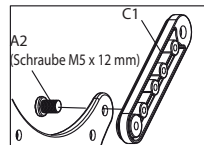

3 – Einsetzen der Abdeckungen auf die Wandplatte

Auf die Wandplatte setzen Sie die Abdeckungen und achten Sie auf das Einrasten.

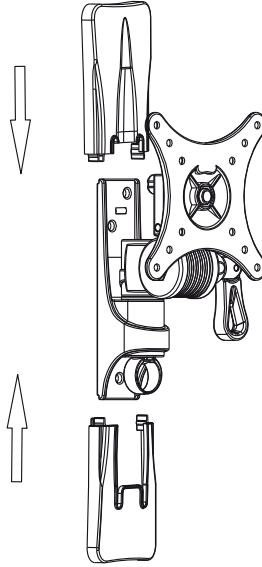

DE

4 – Einsetzen der Adapterplatte in die Wandplatte

Die Adapterplatte befestigen Sie am Wandarm so, dass die Flansch des Adapters in die Wandplattenschienen geschoben werden. Ziehen Sie die Schrauben an den Wandhalterungsschienen fest. Ziehen Sie die Schrauben fest an, aber jedoch nicht mit einem zu hohen Kraftaufwand.

ANMERKUNG: Aufgrund der schweren Lasten heben Sie immer alles mithilfe der mechanischen Hebeanlage an.

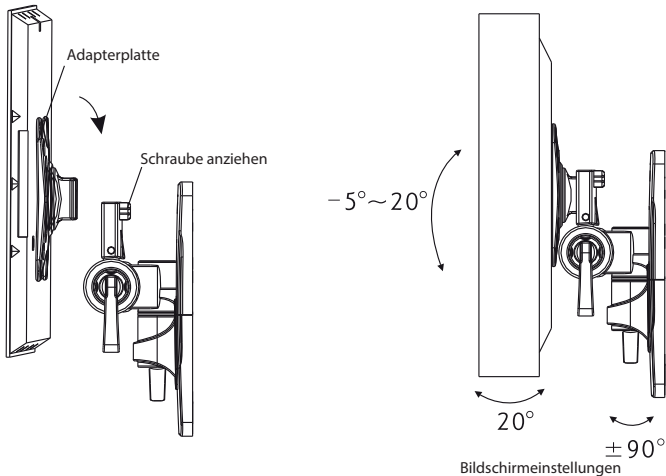

TECHNISCHE ANGABEN

Bildschirmdiagonale:	10" bis 32"
Maximale Tragkraft:	25 kg
Kompatibilität:	VESA 100x100, VESA 100x200, VESA200x200
Nach vorne und nach hinten vorbeugen:	-5° bis +20°
Drehung um die vertikale Achse:	±90°
Drehung um die horizontale Achse:	20°

VERWENDUNG UND ENTSORGUNG DER VERPACKUNG

Verpackungspapier und Wellpappe – zum Altpapier geben. Verpackungsfolie, PET-Beutel, Plastikteile – in den Sammelcontainer für Plastik.

DE

ENTSORGUNG DES PRODUKTES NACH ABLAUF DER LEBENSDAUER

Die Entsorgung der verwendeten elektrischen und elektronischen Geräte (gültig in den Mitgliedsländern der EU und weiteren europäischen Ländern mit dem eingeführten System der Abfalltrennung)

Das abgebildete Symbol auf dem Produkt oder auf der Verpackung bedeutet, dass das Produkt nicht als Hausmüll abgegeben werden soll. Das Produkt geben Sie an einem Ort ab, der für das Recycling von elektrischen und elektronischen Geräten bestimmt ist. Die richtige Entsorgung des Produktes schützt Sie vor negativen Einflüssen auf die menschliche Gesundheit und des Lebensraumes.

Das Recycling des Materials trägt zum Schutz der Naturressourcen bei. Mehr Informationen über das Recycling dieses Produktes gibt Ihnen die Kommunalbehörde, Organisationen für die Bearbeitung von Hausabfall oder die Verkaufsstelle, in der Sie das Produkt erworben haben.



08/05

Dieses Produkt erfüllt die Anforderung der EU-Richtlinien über elektromagnetische Kompatibilität und elektrische Sicherheit.



Bedienungsanleitung s. www.ecg-electro.eu.

Eine Änderung des Textes und der technischen Parameter vorbehalten.

SAFETY INSTRUCTIONS

Read carefully and save for future use!

Please refer to a qualified professional to install the wall mount properly. Prior to the wall mount installation, check the contents of the assembly set and inform your vendor in case you discover any components are missing or are defective. Do not use defective components!! Use the wall mount solely for the purpose intended by the manufacturer. Make sure the wall is capable of supporting (especially in terms of weight) the wall mount prior to installing. Also make sure no power, water, gas or other lines are located behind the wall in the installation area. Keep the specified distance between the TV and wall (depends on the TV model). Install the wall mount to a safe location, which does not present a risk to anyone. Once the wall mount and flat screen TV are mounted, ensure that the stability and safety are sufficient. This inspection shall be repeated on a regular basis (at least 4 times a year).

The equipment is intended to be installed on wooden crossbars or solid concrete walls. Prior to the installation, make sure the assembly surface has the necessary loading capacity to carry the total weight of the TV and mount. Do not exceed the maximum TV weight of the mount.

GB

This product is designed for household use only. Using the product outdoors can result in product failure or injury.

The manufacturer is not liable for damages to the equipment and health caused by improper installation of the wall mount.

1. Read all instructions and make sure you understand them prior to the installation. If you are not sure about any part of the installation process, contact a professional technician for support.
2. The wall or surface on which the mount will be anchored to shall be capable of carrying the entire weight of the wall mount and TV. Reinforcement will be required otherwise.
3. The installation requires the cooperation of at least two people and the use of a mechanical security mechanism and suitable tools. Otherwise it could result in damage to property or serious injury or fatal injury.
4. Follow all instructions and recommendations concerning adequate ventilation and selecting a suitable location for anchoring the TV. See the your TV user's manual for more information.
5. The product contains smaller pieces, which upon being inhaled or swallowed can lead to choking. Keep these pieces away from children!

DESCRIPTION

Assembly set

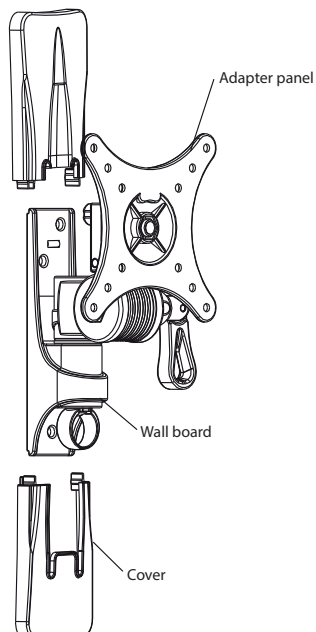

A2 (Bolt M5 × 12 mm)



Identification	Unit(s)	Description
A1	4	Bolt M4 × 12 mm
	4	Bolt M4 × 16 mm
A2	8	Bolt M5 × 12 mm
	4	Bolt M5 × 16 mm
A3	4	Bolt M6 × 16 mm
A4	4	Bolt M8 × 16 mm
B1	3	Long bolt
B2	3	Dowel
B3	3	Washer for long bolt
C1	4	TV adapter panel attachment
C2	1	Hex key
C3	1	Socket

GB

A1-A4



B1

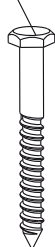

B2



B3



C2



C3



ASSEMBLY

1A – Wooden crossbar assembly

Use the wall board as a template. Make sure that it is level, mark three mounting holes into the wooden post. Drill three holes 4.5 mm in diameter and 60 mm deep. Apply the wall board horizontally and fixate to the wall using the socket (C3), three long bolts (B1) and washers (B3). Tighten the bolts firmly, but not too much.

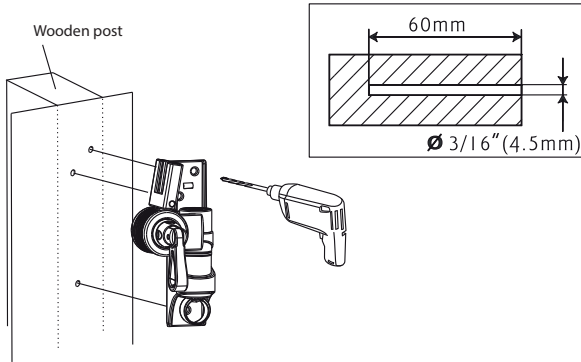

GB

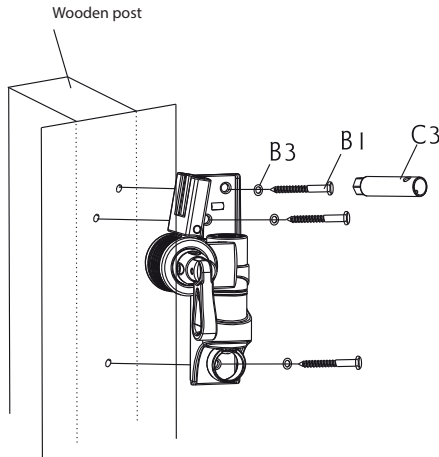

1B – Concrete wall assembly

Apply the wall board to the wall, align into a level position and use it as a template to mark three holes. Drill three holes 10.5 mm in diameter and 60 mm deep. Insert three dowels (B2) into the holes and fixate the wall board to the wall using the socket (C3), long screws (B1) and washers (B3). Tighten the bolts firmly, but not too much.

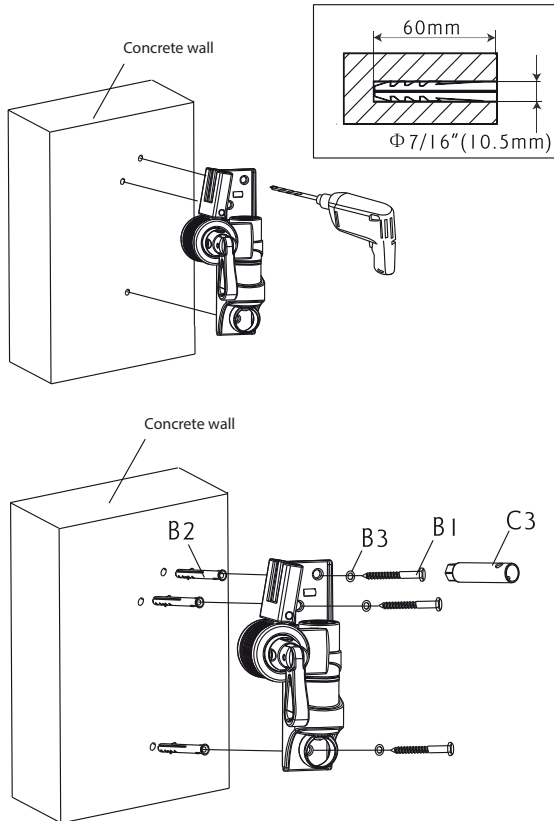

GB

2 – Mounting the TV adapter panel to the TV

Check to see how the mounting holes are arranged on the back side of your television set. Select the proper bolts for your TV. Remove the TV adapter panel from the wall board. If you are using the VESA 100×100 mounting layout, mount the adapter panel directly to the TV with four bolts (A1, A2). If you are using the VESA 100×200 or 200×200 mounting layout, select the bolts to mount the adapter panel and position the TV adapter attachment as indicated in "Detail 1". Mount the attachments to the adapter panel with four bolts (A1–A4). Tighten the bolts firmly, but not too much.

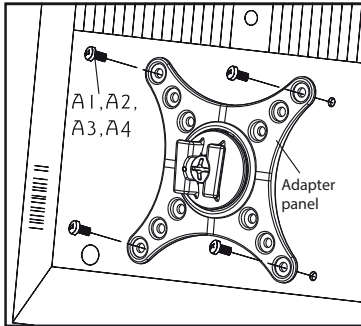

For mounting M4, M5 bolts to the TV

For mounting M6, M8 bolts to the TV



Detail 1

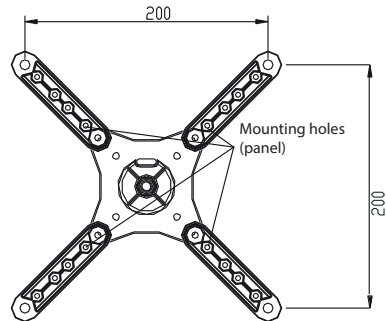
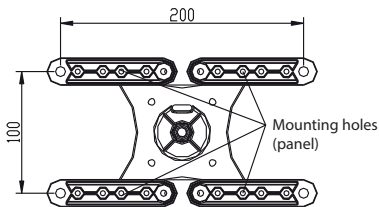
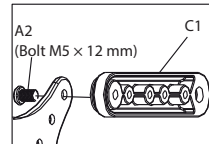
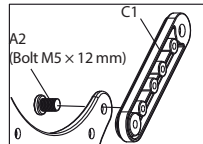

3 – Installing covers on the wall board

Place the covers on the wall board and secure them by mutually clicking them together.

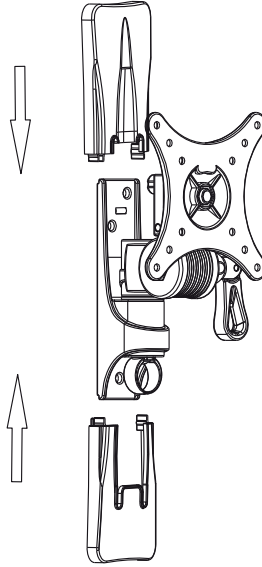

GB

4 – Installing the adapter panel to the wall board

Mount the adapter panel to the wall arm so that the adapter flange is placed on the wall board rails. Tighten the bolt on the wall board rails. Tighten the bolt firmly, but not too much.

NOTE: For safety reasons, always use a mechanical lifting device to lift heavy loads.

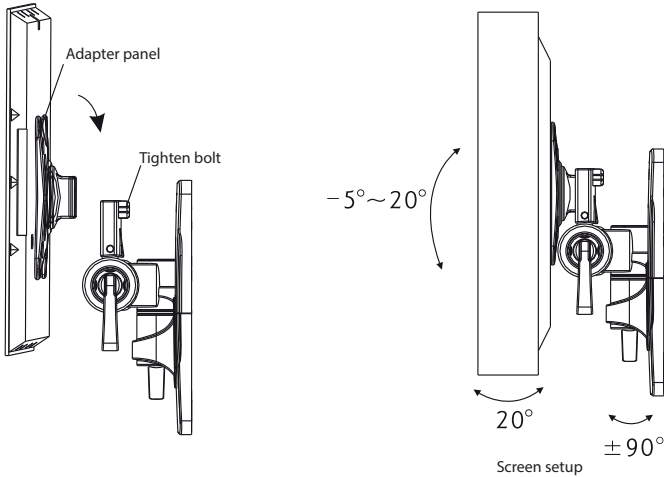

TECHNICAL SPECIFICATIONS

Panel size:	10" to 32"
Maximum TV weight:	25 kg
Compatibility:	VESA 100×100, VESA 100×200, VESA200×200
forward/back tilt:	-5° to +20°
Vertical axis rotation:	±90°
Horizontal axis rotation:	20°

USE AND DISPOSAL OF WASTE

Wrapping paper and corrugated paperboard – deliver to scrapyards. Packing foil, PE bags, plastic elements – throw into plastic recycling containers.

DISPOSAL OF PRODUCTS AT THE END OF LIFETIME

GB

Disposal of electric and electronic equipment (valid in EU member countries and other European countries with an implemented recycling system)

The represented symbol on the product or package means the product shall not be treated as domestic waste. Hand over the product to the specified location for recycling electric and electronic equipment. Prevent negative impacts on human health and the environment by properly recycling your product.

Recycling contributes to preserving natural resources. For more information on the recycling of this product, refer to your local authority, domestic waste processing organization or store, where you purchased the product.

This product complies with EU directive requirements on electromagnetic compatibility and electrical safety.

The instruction manual is available at website www.ecg-electro.eu.
Changes in text and technical parameters reserved.



08/05



SIGURNOSNE UPUTE

Pročitajte pažljivo i sačuvajte za buduću upotrebu!

Za pravilnu ugradnju zidnog nosača, obratite se kvalificiranim instalaterima. Prije ugradnje zidnog nosača provjerite sadržaj isporučenog kompleta za ugradnju i u slučaju da neki dijelovi nedostaju, ili su neispravni, odmah obavijestite svojeg trgovca. Nikad ne smijete koristiti oštećene dijelove! Zidni nosač obavezno koristiti samo za namjenu koju je naveo proizvođač. Prije ugradnje obavezno provjerite prihvatljivost zida (prije svega u pogledu nosivosti). Također provjerite postoje li na mjestu planirane ugradnje unutar zida instalacije kao što su električni vodovi, vodovodne, plinske ili druge cijevi. Održavajte propisanu sigurnosnu udaljenost TV-a od zida (prema uputama proizvođača i modela TV uređaja). Zidni nosač instalirajte na sigurno mjesto na kojem ne može doći do ugrožavanja ljudi. Nakon ugradnje zidnog nosača, provjerite je li stabilan i siguran. Tu provjeru bi trebalo redovno ponavljati (najmanje 4 puta godišnje).

Uređaj je prikladan i za ugradnju na drvene konstrukcije ili čvrsti betonski zid. Prije ugradnje provjerite da ploha na koju ćete montirati nosač ima nosivost dovoljnu za ukupnu težinu uređaja i nosača. Nikad ne prekoračujte najveću nosivost nosača.

Ovaj uređaj namijenjen je samo za uporabu u zatvorenom prostoru. Upotreba na otvorenom može imati za posljedicu kvar na proizvodu ili ozljede.

Proizvođač ne odgovara za štetu na opremi i ozljede koje su nastale nepravilnom ugradnjom zidnog nosača.

HR/BIH

1. Prije ugradnje pažljivo pročitajte sve upute i pazite da ste ih dobro razumjeli. U slučaju da niste sigurni u bilo koji dio postupka instalacije, zatražite pomoć profesionalnog tehničara.
2. Zid ili druga ploha za pričvršćivanje mora imati nosivost dovoljnu za nosač i televizor. U suprotnom je potrebno izraditi pojačanja.
3. Za ugradnju je potrebno najmanje dvoje ljudi, prikladan alat i mehanička sredstva zaštite. U suprotnom može doći do oštećenja imovine ili ozbiljnih ozljeda, pa čak i sa smrtnim ishodom.
4. Slijedite sve upute i preporuke koje se tiču odgovarajućeg provjetravanja i izbora mjesta prikladnog za ugradnju TV uređaja. Detaljnije upute pronaći ćete u priručniku vašeg televizora.
5. Proizvod sadrži male dijelove koji se mogu udahnuti ili progutati i stoga predstavljaju opasnost od gušenja. Te dijelove držite izvan dohvata djece!

OPIS

Montažni pribor

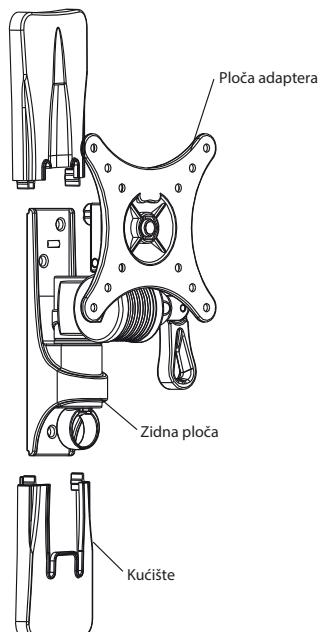

Oznaka	kom	Opis
A1	4	Vijak M4 x 12 mm
	4	Vijak M4 x 16 mm
A2	8	Vijak M5 x 12 mm
	4	Vijak M5 x 16 mm
A3	4	Vijak M6 x 16 mm
A4	4	Vijak M8 x 16 mm
B1	3	Dugi vijak
B2	3	Tipi
B3	3	Podloška dugog vijka
C1	4	Nastavak ploče TV adaptera
C2	1	Allen ključ
C3	1	Nasadni ključ

A1-A4



B1



B2



B3



C2



C3



UGRADNJA

1A – Ugradnja na drvenim konstrukcijama

Zidnu dasku koristite kao šablonu. Provjerite je li vodoravna, a na drvenom stupu označite mjesto za tri montažne rupe. Izbušite rupe promjera 4,5 mm, 60 mm dubine. Prislonite vodoravno zidnu ploču i trima dugim vijcima (B1) i podloškama (B3) i nasadnim ključem (C3) pričvrstite uza zid. Stegnite vijke čvrsto, ali ne pretežite.

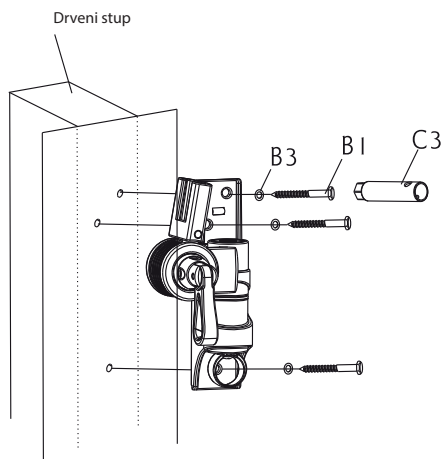
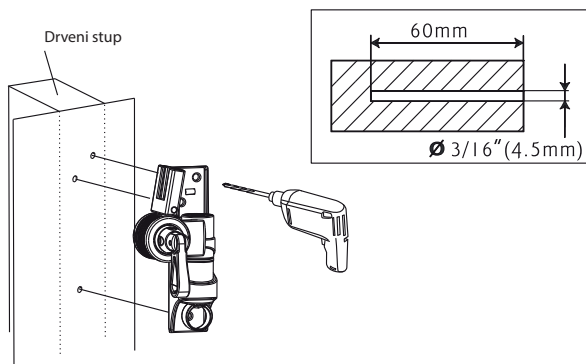

1B – Ugradnja na betonski zid

Zidnu ploču naslonite uza zid, dovedite je u vodoravan položaj i iskoristite je kao šablonu za označavanje rupa. Izbušite rupe promjera 10,5 mm, 60 mm dubine. U rupe stavite tri tipla (B2) i pomoću nasadnog ključa (C3) pričvrstite dugim vijcima (B1) i podloškama (B3) zidnu ploču na zid. Stegnite vijke čvrsto, ali ne pretežite.

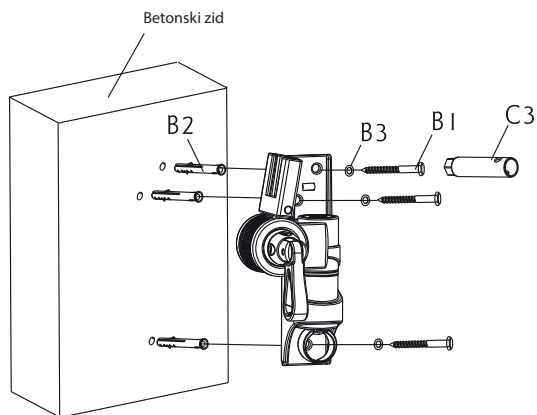
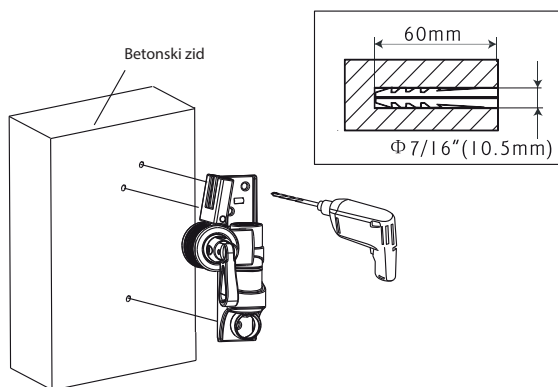

2 – Spajanje ploče adaptera i TV uređaja

Pogledajte raspored pričvrstnih rupa na stražnjoj strani TV uređaja. Izaberite vijke koji odgovaraju vašem TV uređaju. Ploču adaptera za TV izvadite iz zidne ploče. Ako koristite VESA montažni nastavak 100×100, pričvrstite ploču adaptera izravno na TV uređaj pomoću četiri vijka (A1, A2). Ako koristite VESA montažni nastavak 100×200 ili 200×200, izaberite vijke za pričvršćivanje TV-a i okrenite nastavak TV adaptera kao što prikazuje „detalj 1“. Nastavke pričvrstite na ploču adaptera pomoću četiri vijka (A1-A4). Stegnite vijke čvrsto, ali ne pretežite.

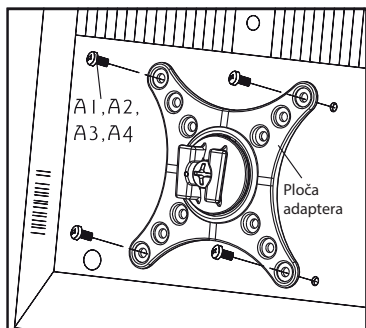

Za pričvršćivanje vijaka M4, M5 na TV

Za pričvršćivanje vijaka M6, M8 na TV



Detalj 1

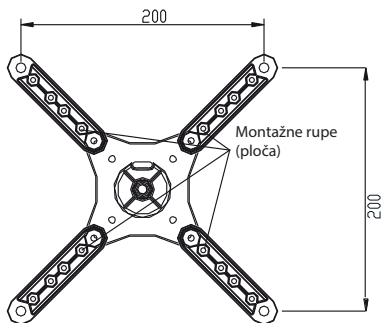
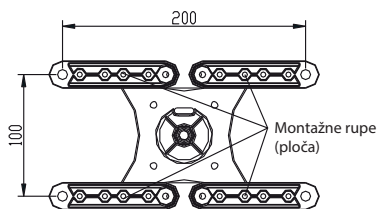
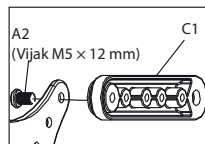
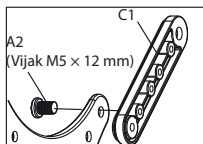

HR/BIH

3 – Postavljanje poklopca na zidnu ploču

Na zidnu ploču postavite poklopac i učvrstite ga tako da škljocne.

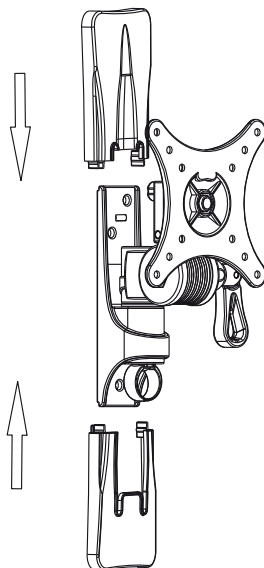

HR/BIH

4 – Namještanje ploče adaptera na zidnu ploču

Ploču adaptera pričvrstite na zidnu ruku tako da priрубnica adaptera sklizne po vodilicama zidne ploče. Zategnite vijak na vodilici zidne ploče. Stegnite čvrsto, ali ne pretežite.

NAPOMENA: Zbog sigurnosnih razloga, teške terete uvijek podižite i osigurajte mehaničkim pomagalicama za podizanje.

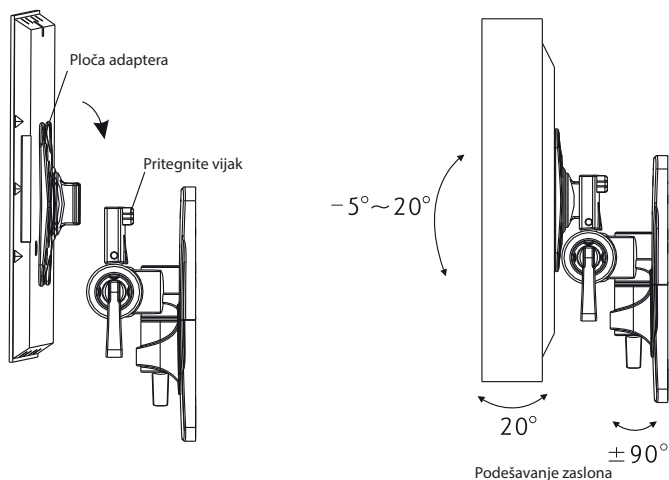

TEHNIČKI PODACI

Dijagonala zaslona:	10" do 32"
Najveća nosivost:	25 kg
Kompatibilnost:	VESA 100×100, VESA 100×200, VESA200×200
Nagib naprijed/nazad:	-5° do +20°
Okretanje oko vertikalne osi:	±90°
Okretanje oko vodoravne osi:	20°

UPORABA I ODLAGANJE OTPADA

Papir i karton predati na odlagalište. Foliju, PE vrećice i plastične dijelove ambalaže odložiti u za njih predviđene kontejnere.

ODLAGANJE PROIZVODA PO PRESTANKU KORIŠTENJA

Odlaganje električnih i elektroničkih uređaja (vrijedi u zemljama članicama EU i drugim zemljama u kojima je uveden sustav recikliranja)

Simbol koji se nalazi na proizvodu ili ambalaži označava da se proizvod ne može tretirati kao komunalni otpad domaćinstva. Predajte proizvod na mjestu određenom za recikliranje električne i elektroničke opreme. Pravilnim recikliranjem ovog proizvoda spriječite štetne posljedice po ljudsko zdravlje i po okoliš.

Recikliranje doprinosi očuvanju prirodnih resursa. Želite li više informacija o recikliranju ovog proizvoda, molimo da se obratite lokalnim vlastima, organizaciji ovlaštenoj za preradu otpada ili trgovini u kojoj ste kupili uređaj.

Ovaj proizvod zadovoljava zahtjeve Direktive EU o elektromagnetskoj kompatibilnosti i sigurnosti električnih uređaja.

Zadržano je pravo izmjena teksta i tehničkih podataka.
Upute za uporabu dostupne su na web stranici www.ecg-electro.eu.



HR/BIH

08/05



VARNOSTNA NAVODILA

Pazljivo preberite in shranite za morebitno kasnejšo uporabo!

Za pravilno montažo stenskega nosilca kontaktirajte pooblaščenega strokovnjaka. Pred inštalacijo stenskega nosilca preverite vsebino montažnega kompleta in v primeru, da ugotovite manjkajoče ali poškodovane dele, obvestite o tem svojega prodajalca. Poškodovanih delov nikoli ne uporabljajte! Stenski nosilec uporabljajte le za tiste namene, ki jih je določil proizvajalec. Pred inštalacijo nujno preverite zmožnost stene (predvsem zaradi nosilnosti). Prav tako se prepričajte, da se v delu stene, kjer nameravate izvesti montažo, ne nahaja el. napeljava, vodovodne, plinske ali druge cevi. Upoštevajte predpisano varnostno razdaljo TV od stene (odvisno od modela TV). Inštalacijo stenskega nosilca izvedite na varnem mestu, kjer ni nevarnost za osebe. Po montaži stenskega nosilca in ravnega zaslona preverite zadostno stabilnost in varnost delovanja. Takšno kontrolo izvajajte v rednih intervalih (najmanj 4× letno).

Naprava je namenjena za inštalacijo na lesene letve ali fiksno betonsko steno. Pred inštalacijo se prepričajte, da je nosilna kapaciteta montažne površine zadostna, da lahko nese skupno težo televizorja in nosilca. Nikoli ne presežite maksimalne nosilnosti nosilca.

Ta izdelek je namenjen le za uporabo v interjerjih. Uporaba zunaj lahko povzroči nefunkcionalnost izdelka ali telesno poškodbo.

Proizvajalec ne jamči za škode na napravi in za zdravje, ki bi ga povzročil nepravilno nainštaliran stenski nosilec.

1. Pred inštalacijo pazorno preberite vse napotke in se prepričajte, da ste jih dobro razumeli. V primeru, da niste prepričani v katerikoli del postopka inštalacije, zaprosite za pomoč profesionalnega tehnika.
2. Stena ali površina za pritrnitev mora imeti zadostno nosilnost za skupno težo nosilca in televizorja. Če temu ni tako, poskrbite za utrditev.
3. Inštalacija zahteva sodelovanje vsaj dveh oseb in uporabo mehanske zaščite ter primernega orodja. Če temu ni tako, lahko pride do poškodbe predmetov, hude telesne poškodbe ali celo smrtne poškodbe.
4. Upoštevajte vse napotke in priporočila, ki se nanašajo na primerno prezračevanje in izbiro primerne prostora za pritrnitev televizorja. Podrobnejše informacije najdete v priročniku vašega televizorja.
5. Izdelek vsebuje fine delce, ki lahko v primeru, da se vdihnejo ali pogoltnejo, predstavljajo tveganje za zadušitve. Ti delci naj se nahajajo izven dosege otrok!

OPIS

Montažni komplet

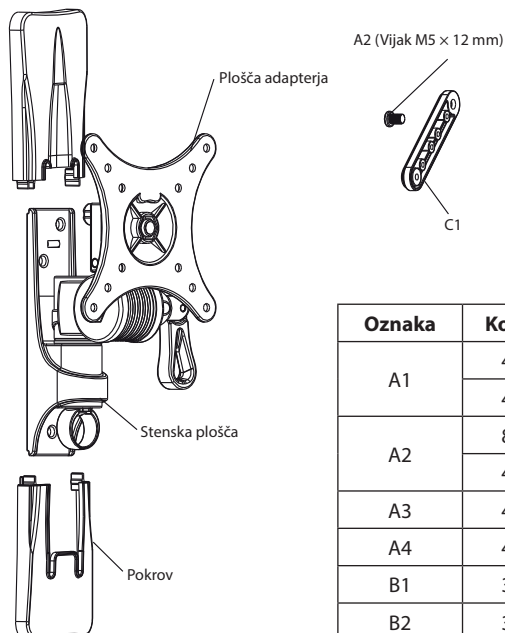

Oznaka	Kom	Opis
A1	4	Vijak M4 × 12 mm
	4	Vijak M4 × 16 mm
A2	8	Vijak M5 × 12 mm
	4	Vijak M5 × 16 mm
A3	4	Vijak M6 × 16 mm
A4	4	Vijak M8 × 16 mm
B1	3	Dolg vijak
B2	3	Čep
B3	3	Čep dolgega vijaka
C1	4	Podaljsek plošče TV adapterja
C2	1	Imbus ključ
C3	1	Francoz

SI

A1-A4



B1

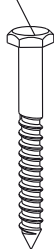

B2



B3



C2



C3



MONTAŽA

1A – Montaža v lesene prečnice

Stensko ploščo uporabite kot šablono. Prepričajte se, da se nahaja v vodoravni legi in v lesen stebrič označite tri montažne odprtine. Izvrtajte tri odprtine s premerom 4,5 mm in globino 60 mm. Priložite vodoravno stensko ploščo in jo s pomočjo treh dolgih vijakov (B1) in podložk (B3) s francozom (C3) pritrdite k steni. Vijake trdno privijte, vendar pa ne premočno.

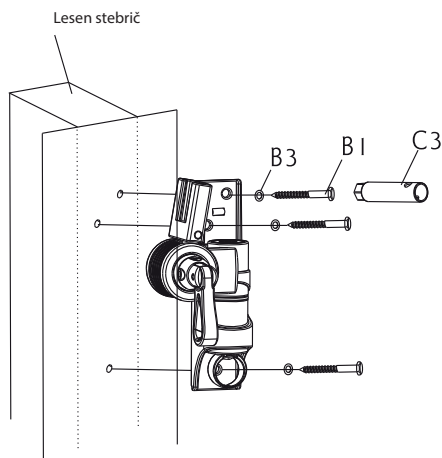
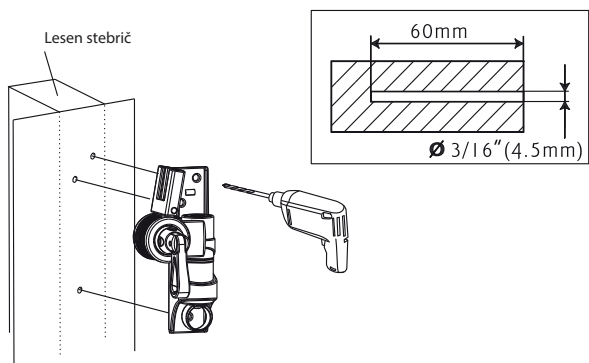

1B – Montaža na betonsko steno

Stensko ploščo priložite k steni, izravnavajte jo v vodoravno lego in uporabite kot šablono za označitev treh odprtin. Izvrtajte tri odprtine s premerom 10,5 mm in globino 60 mm. V odprtine porinite tri čepe (B2) in s pomočjo fancoza (C3) pritrdite stensko ploščo z dolgimi vijaki (B1) s podložkami (B3) k steni. Vijake trdno privijte, vendar pa ne premočno.

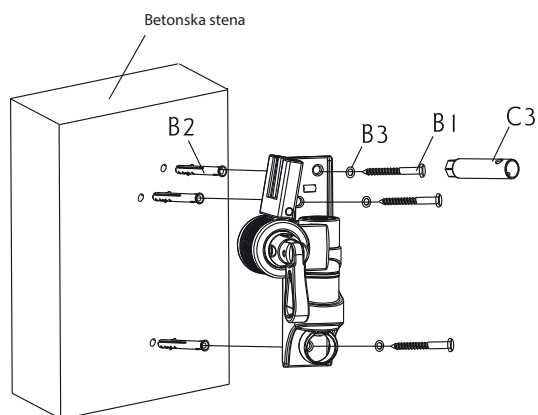
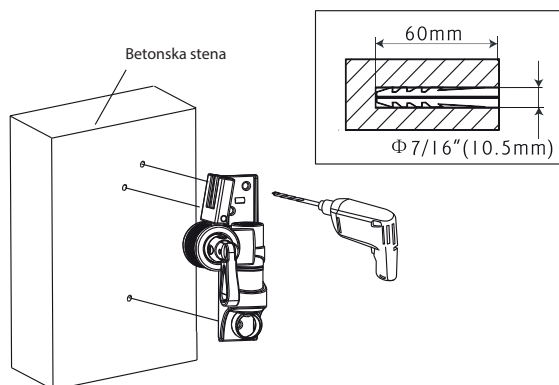

2 – Pritrditev plošče TV adapterja k televizorju

Preverite kje se nahajajo montažne odprtine na zadnji strani vašega televizorja. Izberite primerne vijake za vaš televizor. Ploščo TV adapterja odstranite iz stenske plošče. Če boste uporabili montažni komplet VESA 100×100, pritrdite ploščo adapterja neposredno k TV s pomočjo štirih vijakov (A1, A2). Če boste uporabili montažni komplet VESA 100×200 ali 200×200, izberite vijake za pritrditev k TV in usmerite nosilec TV adapterja tako, kot je prikazano na „Detajl 1“. Nosilec pritrdite k plošči adapterja s pomočjo štirih vijakov (A1–A4). Vijake trdno privijte, vendar pa ne premočno.

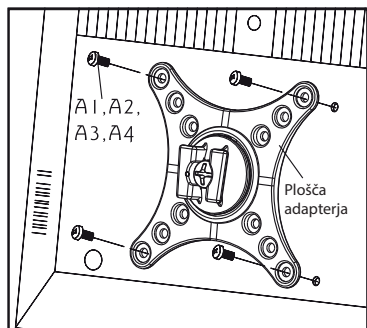

Za pritrditev vijakov M4, M5 k TV

Za pritrditev vijakov M6, M8 k TV



Detajl 1

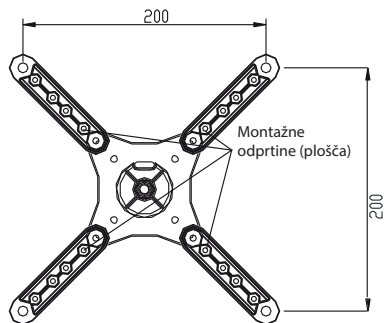
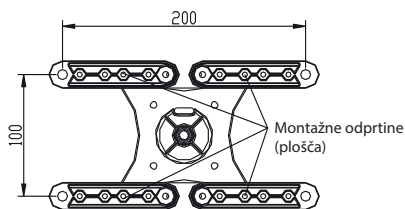
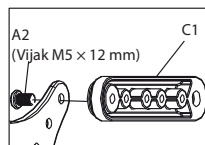
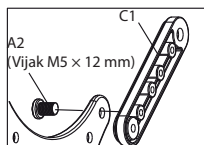

3 – Namestitev pokrova na stensko ploščo

Na stensko ploščo namestite pokrove in jih zafiksirajte tako, da zaskočijo med sabo.

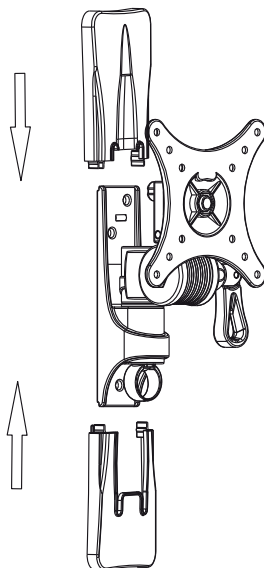

SI

4 – Namestitev plošče adapterja v stensko ploščo

Ploščo adapterja pritrdite k stenski rami tako, da prirobnico adapterja porinete v tračnice stenske plošče. Privijte vijak na tračnici stenske plošče. Privijte trdno, vendar pa ne premočno.

OPOMBA: Zaradi varnostnih razlogov težke stvari vedno dvigujte in nameščajte s pomočjo mehanske dvigalne naprave.

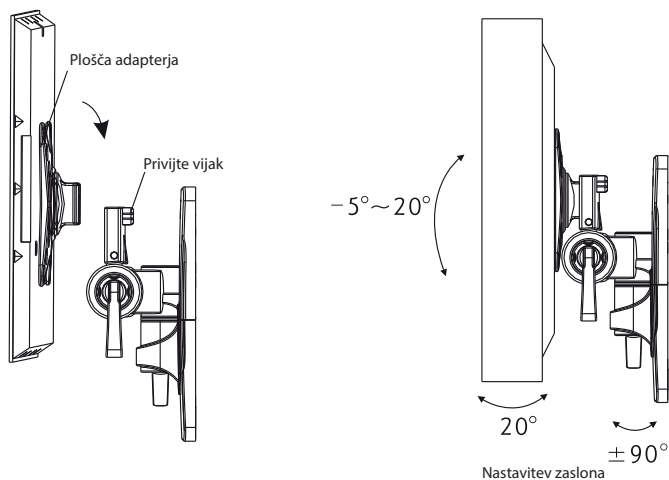

TEHNIČNI PODATKI

Diagonala zaslona:	10" do 32"
Maksimalna nosilnost:	25 kg
Kompatibilnost:	VESA 100×100, VESA 100×200, VESA200×200
Nagib naprej/nazaj:	-5° do +20°
Vrtenje okrog navpične osi:	±90°
Vrtenje okrog vodoravne osi:	20°

UPORABA IN ODSTRANJEVANJE ODPADKOV

Papir in karton dostaviti depozu. Foliju embalaže, PE vrečke, plastične elemente vržiti v kontejner za odlaganje plastike za recikliranje.

ODSTRANJEVANJE IZDELKA PO IZTEKU TRAJANJA

Odstranjanje električne in elektronske opreme (velja za države članice Evropske unije in druge evropske države, ki izvajajo sistem recikliranja).

Simbol na izdelku ali embalaži pomeni, da se izdelek ne sme obravnavati kot komunalni odpadke. Dostaviti izdelek na lokacijo, namenjeno za recikliranje električne in elektronske opreme. Preprečite negativni vpliv na zdravje ljudi in okolje z pravilnim recikliranjem izdelka. Recikliranje ohranja naravne vire. Za več informacij o recikliranju tega izdelka se lahko obrnete na lokalne oblasti, lokalne organizacije ali trgovino, kjer ste izdelek kupili.



08/05



SI

Ta izdelek je v skladu z EU zahtevami o elektromagnetni skladnosti in električni varnosti.

Pridržujemo si pravico do urejanja besedila in tehničnih parametrov.

Navodila za uporabo so na razpolago na spletnih straneh www.ecg-electro.eu.

SIGURNOSNA UPUTSTVA

Pročitajte pažljivo i sačuvajte za buduću upotrebu!

Za pravilnu ugradnju zidnog nosača, obratite se kvalifikovanim instalaterima. Pre ugradnje zidnog nosača proverite sadržaj isporučenog kompleta za ugradnju i u slučaju da neki delovi nedostaju ili su neispravni, odmah obavestite svog prodavca. Nikada ne smete koristiti oštećene delove! Zidni nosač obavezno koristiti samo za namenu koju je naveo proizvođač. Pre ugradnje obavezno proverite da li je zid ispravan (pre svega u pogledu nosivosti). Takođe proverite da li na mestu planirane ugradnje postoje u zidu neke instalacije kao što su električni vodovi, vodovodne, gasne ili druge cevi. Održavajte propisanu bezbednosnu udaljenost TV-a od zida (prema uputstvima proizvođača i modelu TV uređaja). Zidni nosač instalirajte na bezbedno mesto na kojem ne može doći do ugrožavanja ljudi. Nakon ugradnje zidnog nosača, proverite da li je stabilan i bezbedan. Tu proveru bi trebalo redovno ponavljati (najmanje 4 puta godišnje).

Uređaj je prikladan i za ugradnju na drvene konstrukcije ili čvrst betonski zid. Pre ugradnje proverite da li površina na koju ćete montirati nosač ima nosivost dovoljnu za ukupnu težinu uređaja i nosača. Nikada ne prekoračujte najveću nosivost nosača.

Ovaj uređaj je namenjen samo za korišćenje u zatvorenom prostoru. Upotreba na otvorenom može imati za posledicu kvar na proizvodu ili povrede.

Proizvođač ne odgovara za štetu na opremi i povrede koje su nastale nepravilnom ugradnjom zidnog nosača.

1. Pre ugradnje pažljivo proučite sva uputstva i uverite se da ste ih dobro razumeli. U slučaju da niste sigurni u bilo koji deo postupka instalacije, zatražite pomoć profesionalnog tehničara.
2. Zid ili druga površina za pričvršćivanje mora imati nosivost dovoljnu za nosač i televizor. U suprotnom, potrebno je napraviti pojačanja.
3. Za ugradnju je potrebno najmanje dve osobe, prikladan alat i mehanička sredstva zaštite. U suprotnom, može doći do materijalnih oštećenja ili ozbiljnih povreda, pa čak i sa smrtnim ishodom.
4. Sledite sva uputstva i preporuke koji se tiču odgovarajuće ventilacije i izbora mesta prikladnog za ugradnju TV uređaja. Detaljnija uputstva ćete pronaći u priručniku vašeg televizora.
5. Proizvod sadrži male delove koji se mogu udahnuti ili progutati, i stoga predstavljaju opasnost od gušenja. Te delove držite van domašaja dece!

SR/MNE

OPIS

Montažni pribor

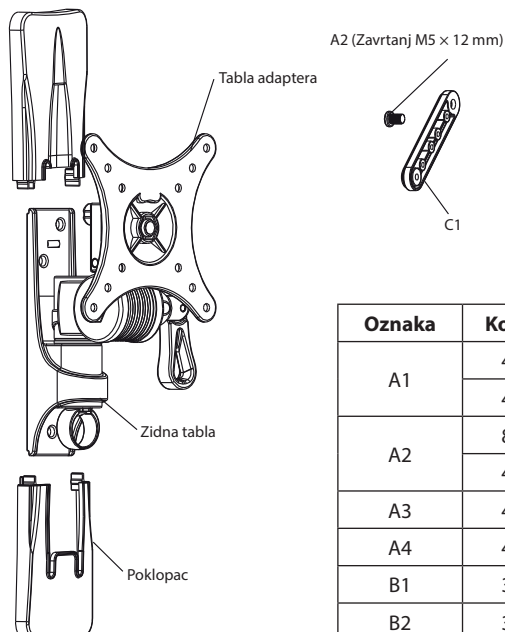

Oznaka	Kom	Opis
A1	4	Zavrtnj M4 × 12 mm
	4	Zavrtnj M4 × 16 mm
A2	8	Zavrtnj M5 × 12 mm
	4	Zavrtnj M5 × 16 mm
A3	4	Zavrtnj M6 × 16 mm
A4	4	Zavrtnj M8 × 16 mm
B1	3	Dugi zavrtnj
B2	3	Tipl
B3	3	Podloška dugog zavrtnja
C1	4	Nastavak table TV adaptera
C2	1	Inbus ključ
C3	1	Nasadni ključ

A1-A4



B1



B2



B3



C2



C3



UGRADNJA

1A – Ugradnja na drvenim konstrukcijama

Zidnu tablu koristite kao šablon. Proverite da li je vodoravna, a na sredini drvenog stuba odredite mesto za montažne rupe. Izbušite rupe prečnika 4,5 mm i dubine 60 mm. Prisolonite vodoravno zidnu tablu i sa tri duga zavrtnja (B1), a podloškama (B3) i nasadnim klučcem (C3) pričvrstite uz zid. Stegnite zavrtnje čvrsto, ali ne stežite prejako.

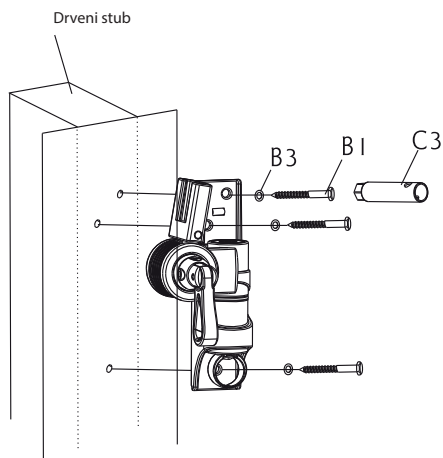
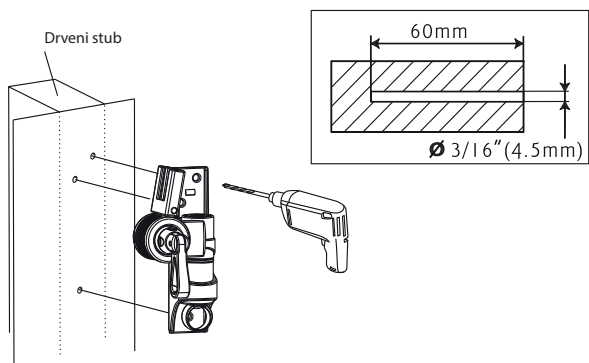

SR/MNE

1B – Ugradnja na betonski zid

Zidnu tablu naslonite uz zid, dovedite je u vodoravan položaj i iskoristite je kao šablon za označavanje rupa. Izbušite rupe prečnika 10,5 mm i dubine 60 mm. U rupe stavite tri tipla (B2) i pomoću nasadnog ključa (C3) pričvrstite dugim zavrtnjima (B1) i podloškama (B3) zidnu tablu na zid. Stegnite zavrtnje čvrsto, ali ne stežite prejako.

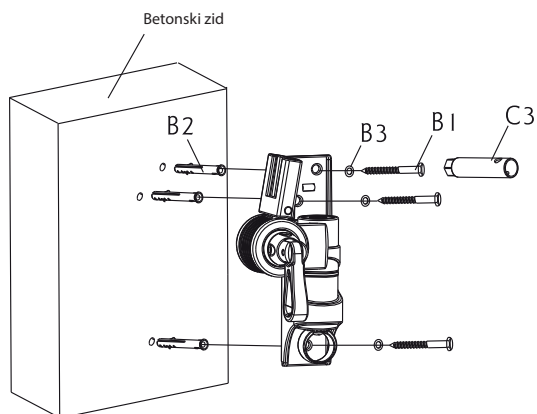
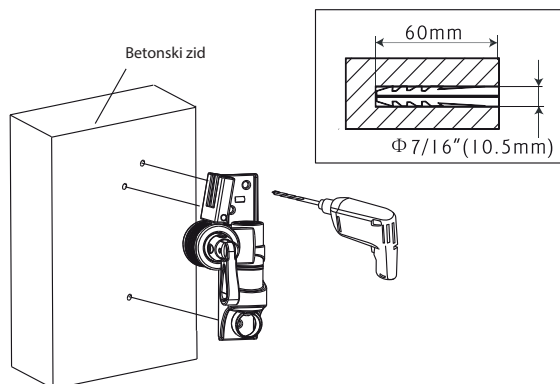

2 – Spajanje table adaptera i TV uređaja

Pogledajte raspored montažnih rupa na zadnjoj strani TV uređaja. Izaberite zavrtnje koji odgovaraju vašem TV uređaju. Ploču adaptera za TV izvadite iz zidne ploče. Ako koristite VESA montažni nastavak 100×100, pričvrstite ploču adaptera direktno na TV uređaj pomoću četiri vijka (A1, A2). Ako koristite VESA montažni nastavak 100×200 ili 200×200, izaberite zavrtnje za pričvršćivanje TV-a i okrenite nastavak TV adaptera kao što prikazuje „detalj 1“. Nastavke pričvrstite na tablu adaptera pomoću četiri zavrtnja (A1-A4). Stegnite zavrtnje čvrsto, ali ne stežite prejako.

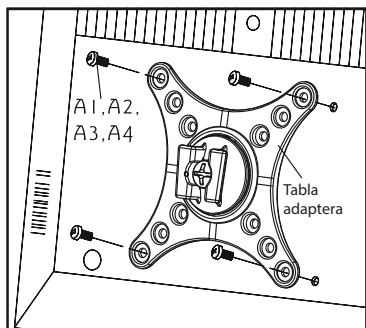

Za pričvršćivanje
zavrtnja M4, M5
na TV

Za pričvršćivanje
zavrtnja M6, M8
na TV



Detalj 1

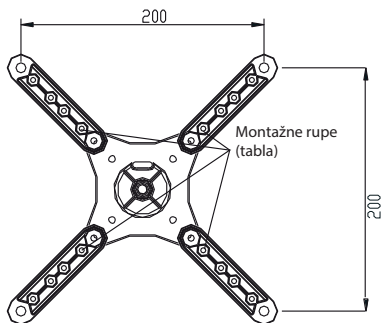
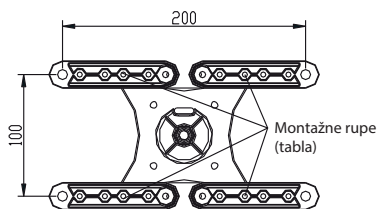
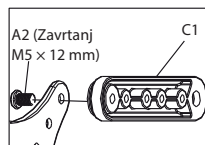
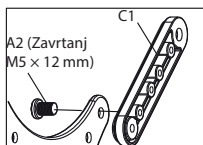

SR/MNE

3 – Postavljanje poklopca na zidnu ploču

Na zidnu tablu postavite poklopac i učvrstite ga tako da škljocne.

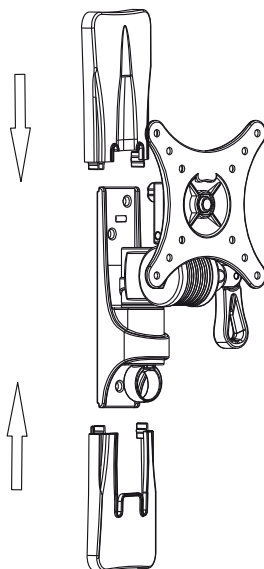

SR/MNE

4 – Nameštanje ploče adaptera na zidnu tablu

Tablu adaptera pričvrstite na zidnu ruku tako da prirubnica adaptera sklizne po vodičima zidne table. Zategnite vijak na vodiči zidne table. Stegnite čvrsto, ali ne stežite prejako.

NAPOMENA: Iz bezbednosnih razloga, teške terete uvek podižite i osigurajte mehaničkim pomagalicima za podizanje.

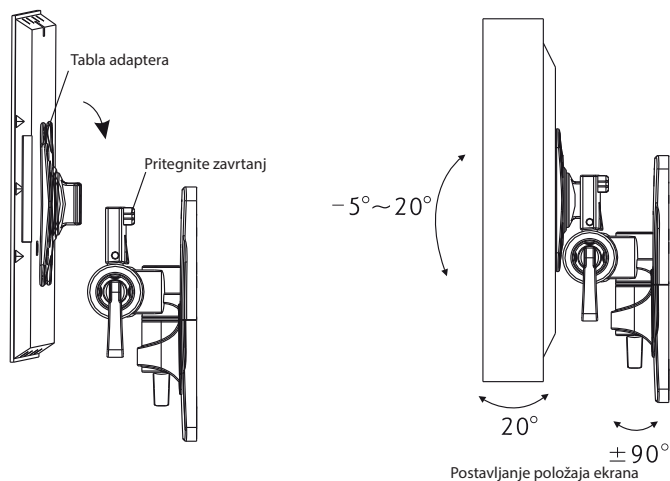

TEHNIČKI PODACI

Dijagonala ekrana:	10" do 32"
Najveća nosivost:	25 kg
Kompatibilnost:	VESA 100×100, VESA 100×200, VESA200×200
Nagib napred/nazad:	-5° do +20°
Okretanje oko vertikalne ose:	±90°
Okretanje oko vodoravne ose:	20°

UPOTREBA I ODLAGANJE OTPADA

Papir i karton dostaviti deponiji. Foliju ambalaže, PE kese, plastične elemente odložiti u plastične kontejnere za recikliranje.

ZBRINJAVANJE PROIZVODA PO ISTEKU ROKA TRAJANJA

Zbrinjavanje električne i elektronske opreme (vredi za zemlje članice EU i druge evropske zemlje koje provode sistem recikliranja).

Simbol na proizvodu ili ambalaži znači da se proizvod ne sme tretirati kao komunalni otpad. Predati proizvod lokaciji namenjenoj za recikliranje električne i elektronske opreme. Sprečite negativni uticaj po ljudsko zdravlje i okolinu pravilnim recikliranjem proizvoda. Recikliranje pomaže očuvanju prirodnih resursa. Za više informacija o recikliranju ovog proizvoda obratite se lokalnim vlastima, organizacijama ili prodavnicima gde ste proizvod kupili.



08/05

Ovaj proizvod je u skladu s EU zahtevima o elektromagnetnoj kompatibilnosti i električnoj sigurnosti.



Zadržavamo pravo na izmenu teksta i tehničkih parametara.

SR/MNE

CONSIGNES DE SECURITE

Lisez attentivement et conservez pour un usage futur !

Pour un montage correct du support mural, adressez-vous à un technicien spécialisé. Avant l'installation du support mural, vérifiez le contenu du kit de montage et informez votre revendeur en cas de composant manquant ou défectueux. N'utilisez jamais les composants endommagés ! Utilisez le support mural uniquement pour la fonction définie indiquée par le fabricant. Avant l'installation, il est indispensable de s'assurer que le mur est adapté (en particulier sa portance). Vérifiez également que le mur ne contienne pas de câbles électriques, ni canalisations d'eau, de gaz ou autres à l'endroit prévu pour l'installation. Respectez la distance de sécurité préconisée de la TV au mur (dépend du modèle de TV). Installez le support mural à un endroit sûr, où il ne risque pas de constituer un danger pour les personnes. Après le montage du support mural et de l'écran plat, vérifiez la stabilité et la sécurité de fonctionnement suffisante. Il convient de refaire ce contrôle à intervalles réguliers (au moins 4x par an).

L'équipement est destiné à l'installation sur des cloisons en bois ou sur des murs en béton solides. Avant l'installation, assurez-vous que la surface de montage possède une portance suffisante afin de soutenir tout le poids du téléviseur et du support. Ne dépassez jamais la portance maximale du support.

Ce produit est destiné à un usage exclusivement intérieur. Un usage extérieur peut entraîner une défaillance du produit ou un accident.

Le fabricant ne peut être tenu responsable des dommages sur l'équipement et de l'atteinte à la santé causés par une installation incorrecte du support mural.

1. Avant l'installation, lisez attentivement l'ensemble des instructions et veillez à bien les comprendre. Au cas où vous ne seriez pas sûr d'une partie du processus d'installation, demandez de l'aide à un technicien professionnel.
2. Le mur ou la surface de fixation doit avoir une portance suffisante pour le poids total du support et du téléviseur. Dans le cas contraire, il est indispensable de le consolider.
3. L'installation demande le travail d'au moins deux personnes ensemble, et l'utilisation de sécurité mécanique et d'outils adéquats. Dans le cas contraire, les biens peuvent être endommagés, ou alors un accident grave voire mortel peut survenir.
4. Respectez toutes les instructions et recommandations relatives à la ventilation adéquate et au choix d'un emplacement adapté pour fixer le téléviseur. Pour plus d'informations, consultez le manuel de votre téléviseur.
5. Le produit contient de petites pièces pouvant causer un risque d'étouffement en cas d'inhalation ou d'ingestion. Gardez ces éléments hors de portée des enfants !

DESCRIPTION

Kit de montage

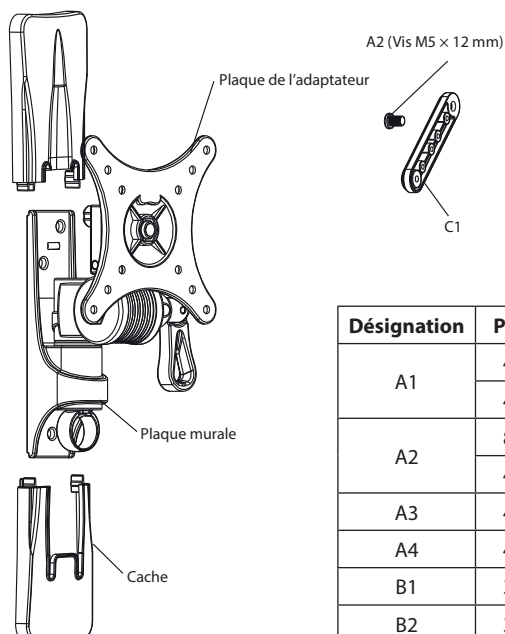

Désignation	Pcs	Description
A1	4	Vis M4 × 12 mm
	4	Vis M4 × 16 mm
A2	8	Vis M5 × 12 mm
	4	Vis M5 × 16 mm
A3	4	Vis M6 × 16 mm
A4	4	Vis M8 × 16 mm
B1	3	Vis longue
B2	3	Cheville
B3	3	Rondelle de vis longue
C1	4	Extensions de la plaque de l'adaptateur TV
C2	1	Clé Allen
C3	1	Clé à cliquet

FR

A1-A4



B1



B2



B3



C2



C3



MONTAGE

1A – Montage sur une poutre en bois

Utilisez la plaque murale comme calibre de référence. Assurez-vous qu'elle soit horizontale et marquez les trois trous de montage dans la colonne en bois. Percez trois trous de diamètre 4,5 mm et de profondeur 60 mm. Appliquez horizontalement la plaque murale et fixez-la au mur avec la clé à cliquet (C3) à l'aide des trois vis longues (B1). Serrez les vis fermement, mais sans force excessive.

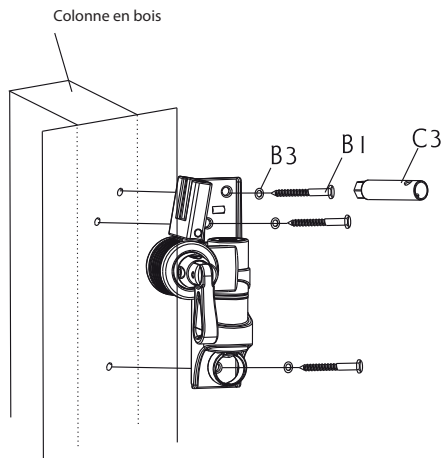
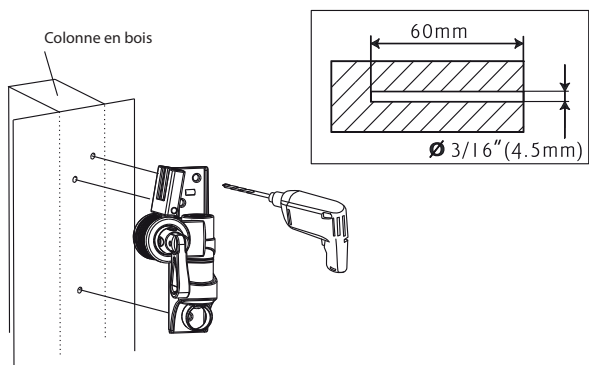

1B – Montage sur un mur en béton

Appliquez la plaque murale sur le mur, mettez-la bien à l'horizontale et utilisez-la comme calibre pour marquer les trois trous. Percez trois trous de diamètre 10,5 mm et de profondeur 60 mm. Insérez trois chevilles (B2) dans les trous et utilisez la clé à cliquet (C3) pour fixer la plaque murale au mur à l'aide des vis longues (B1) avec rondelles (B3). Serrez les vis fermement, mais sans force excessive.

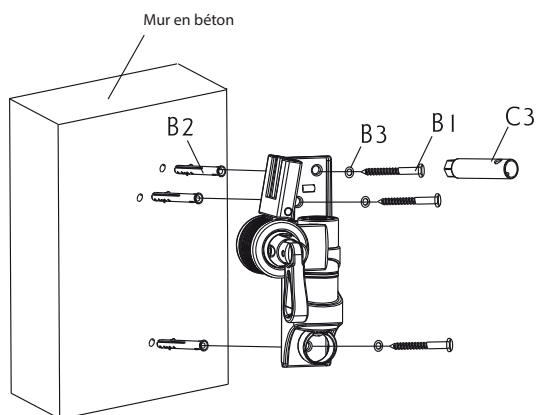
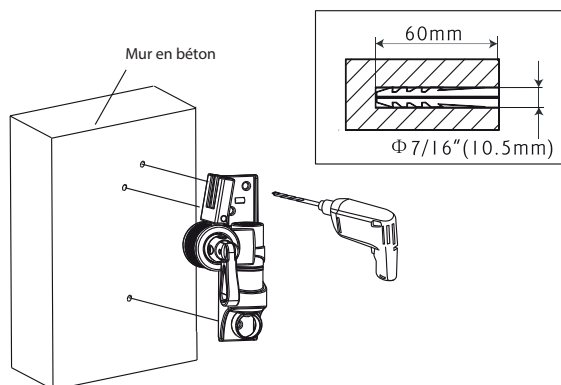

2 – Fixation de la plaque de l'adaptateur TV au téléviseur

Vérifiez la disposition des orifices de montage sur la face arrière de votre téléviseur. Choisissez les vis adaptées à votre téléviseur. Retirez la plaque de l'adaptateur TV de la plaque murale. Si vous utilisez la disposition de montage VESA 100×100, fixez la plaque de l'adaptateur directement sur la TV à l'aide des quatre vis (A1, A2). Si vous utilisez la disposition de montage VESA 100×200 ou 200×200, choisissez les vis pour la fixation de la TV et orientez les extensions de l'adaptateur TV comme l'indique le « Détail 1 ». Fixez les extensions à la plaque de l'adaptateur à l'aide des quatre vis (A1–A4). Serrez les vis fermement, mais sans force excessive.

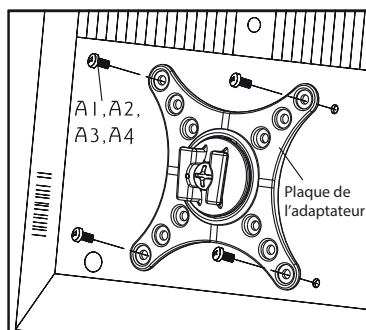

Pour la fixation des vis M4, M5 à la TV

Pour la fixation des vis M6, M8 à la TV



Détail 1

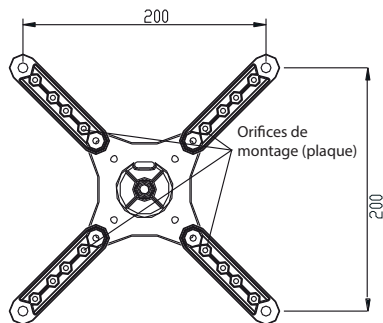
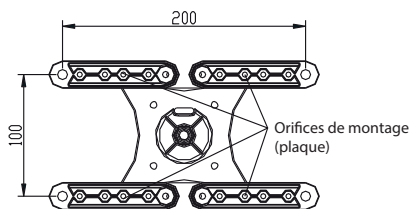
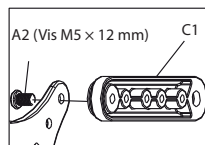
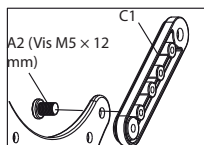

FR

3 – Mise en place des caches sur la plaque murale

Fixez les caches sur la plaque murale et bloquez-les en les emboîtant ensemble.

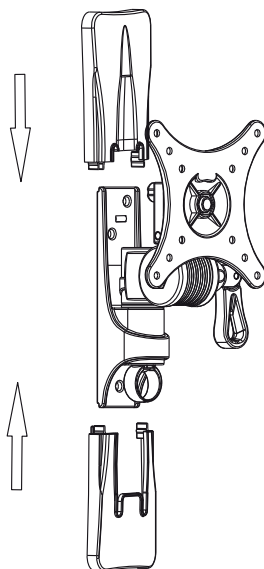

4 – Mise en place de la plaque de l'adaptateur sur la plaque murale

Fixez la plaque de l'adaptateur au bras mural en insérant le rebord de l'adaptateur dans le rail de la plaque murale. Serrez la vis sur le rail de la plaque murale. Serrez fermement, mais sans force excessive.

FR

NOTE : pour des raisons de sécurité, levez et fixez toujours les objets lourds avec un système de levage mécanique.

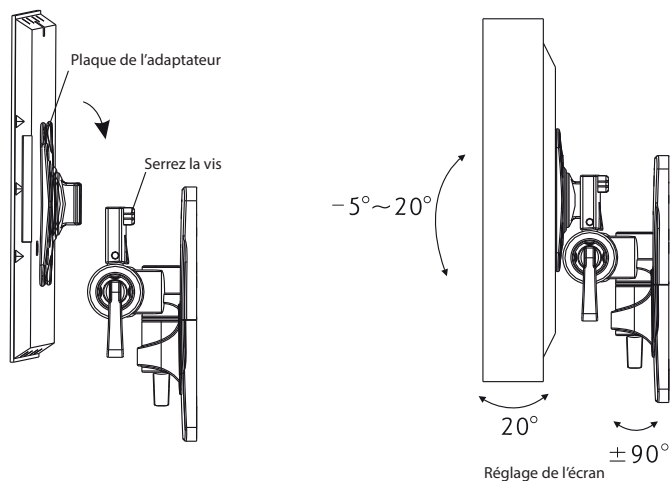

DONNÉES TECHNIQUES

Diagonale de l'écran :	10" à 32"
Portance maximale :	25 kg
Compatibilité :	VESA 100x100, VESA 100x200, VESA 200x200
Inclinaison avant/arrière :	-5° à +20°
Rotation sur l'axe vertical :	±90°
Rotation sur l'axe horizontal :	20°

RECYCLAGE ET ELIMINATION DES DECHETS

Papier d'emballage et carton ondulé – remettre dans les conteneurs de collecte de papiers. Film d'emballage, sacs PE, pièces en plastique – dans les conteneurs de collecte de plastique.

ELIMINATION DU PRODUIT A LA FIN DE SA DUREE DE VIE

Liquidation des équipements électriques et électroniques usagés (en vigueur dans les pays membres de l'Union européenne et les autres pays européens disposant d'un système de tri des déchets)

Le symbole figurant sur le produit ou l'emballage signifie que le produit ne doit pas être traité comme une ordure ménagère courante. Remettez le produit à un lieu de collecte prévu pour le recyclage des équipements électriques et électroniques. Une élimination correcte du produit évite des impacts négatifs sur la santé humaine et l'environnement. Le recyclage des matériaux contribue à la protection de l'environnement. Pour plus d'informations sur le recyclage de ce produit, adressez-vous à la mairie, aux centres de traitement des déchets ménagers ou au point de vente où vous avez acheté le produit.



08/05

Ce produit est conforme aux directives européennes relatives à la compatibilité électromagnétique et à la sécurité électrique.



FR

Nous nous réservons le droit de modifier le texte et les paramètres techniques.

ISTRUZIONI DI SICUREZZA

Leggere attentamente e conservare per uso futuro!

Consultare un professionista qualificato per installare correttamente il montaggio a parete. Prima dell'installazione del supporto a parete, verificare il contenuto della confezione e informare il fornitore nel caso in cui si scoprano componenti mancanti o difettosi. Non utilizzare componenti difettosi!! Utilizzare il supporto a parete esclusivamente per lo scopo previsto dal fabbricante. Assicurarsi che la parete sia in grado di supportare (soprattutto in termini di peso), il supporto a parete prima dell'installazione. Assicurarsi inoltre che nessun impianto di energia elettrica, acqua, gas o altro si trovi nella parete nella zona di installazione. Mantenere la distanza specificata tra il televisore e la parete (dipende dal modello del televisore). Installare il supporto a parete in posizione sicura, che non presenta un rischio per alcuno. Una volta che il supporto a parete e la TV a schermo piatto sono montati, assicurarsi che la stabilità e la sicurezza siano sufficienti. Questa ispezione deve essere ripetuta a intervalli regolari (almeno 4 volte l'anno).

L'apparecchio è concepito per essere installato su travi in legno o pareti in calcestruzzo. Prima dell'installazione, assicurarsi che la superficie di montaggio abbia la capacità di carico necessaria per sostenere il peso totale della TV e del supporto. Non superare il peso massimo della TV sul supporto.

Questo prodotto è progettato solo per uso domestico. L'utilizzo del prodotto all'aperto può provocare guasti al prodotto o lesioni.

Il produttore non è responsabile di danni all'attrezzatura e alla salute causati da installazione non corretta del supporto a parete.

1. Leggere tutte le istruzioni e assicurarsi di averle comprese prima dell'installazione. Se non si è sicuri di qualsiasi parte del processo di installazione, contattare un tecnico professionista per assistenza.
2. La parete o la superficie su cui il supporto verrà fissato devono essere in grado di portare l'intero peso del supporto a parete e della TV. Un rinforzo sarà necessario in caso contrario.
3. L'installazione richiede la collaborazione di almeno due persone e l'uso di un meccanismo di protezione meccanica e strumenti adatti. In caso contrario potrebbe causare danni alla proprietà o lesioni gravi o fatali.
4. Seguire tutte le istruzioni e le raccomandazioni in materia di ventilazione adeguata e selezionare un luogo adatto per il montaggio della TV. Consultare il manuale d'uso della TV per ulteriori informazioni.
5. Il prodotto contiene pezzi piccoli, che, se inalati o ingeriti, possono causare soffocamento. Tenere questi pezzi lontano dalla portata dei bambini!

DESCRIZIONE

Set di montaggio

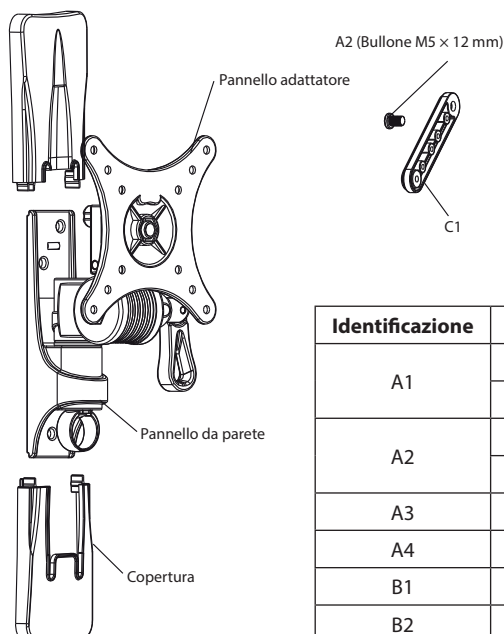

Identificazione	Unità	Descrizione
A1	4	Bullone M4 x 12 mm
	4	Bullone M4 x 16 mm
A2	8	Bullone M5 x 12 mm
	4	Bullone M5 x 16 mm
A3	4	Bullone M6 x 16 mm
A4	4	Bullone M8 x 16 mm
B1	3	Bullone lungo
B2	3	Spina Dowel
B3	3	Rondella per vite lunga
C1	4	Fissaggio pannello adattatore TV
C2	1	Brugola
C3	1	Presca

A1-A4



B1



B2



B3



C2



C3



MONTAGGIO

1A – Montaggio su trave in legno

Utilizzare il pannello da parete come modello. Assicurarsi che sia a livello, segnare i fori di montaggio al centro nel supporto in legno. Eseguire tre fori di 4,5 mm di diametro e 60 mm di profondità. Applicare il supporto da parete in senso orizzontale e fissare alla parete con la presa (C3), tre bulloni lunghi (B1) e rondelle (B3). Serrare i bulloni con fermezza, ma non troppo.

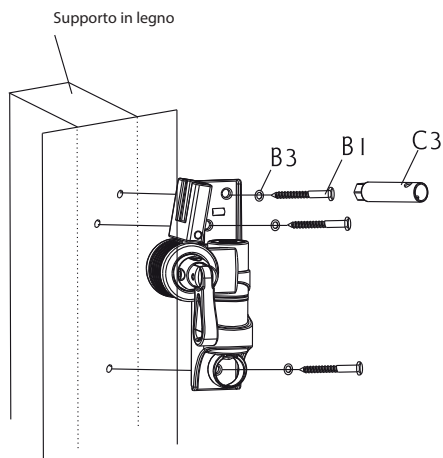
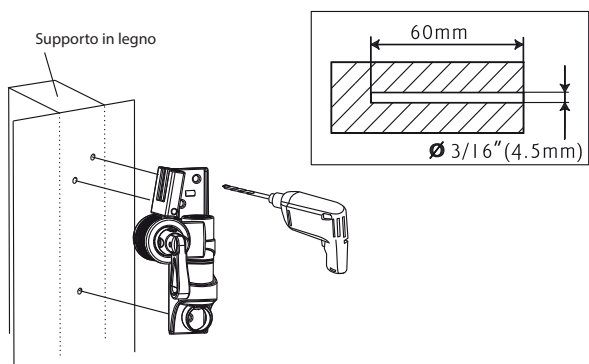

1B – Montaggio su parete in cemento

Applicare il pannello da parete alla parete, allinearlo in posizione piana e utilizzarlo come un modello per segnare tre fori. Eseguire tre fori di 10,5 mm di diametro e 60 mm di profondità. Inserire tre tasselli (B2) nei fori e fissare il pannello da parete alla parete utilizzando la presa (C3), viti lunghe (B1) e rondelle (B3). Serrare i bulloni con fermezza, ma non troppo.

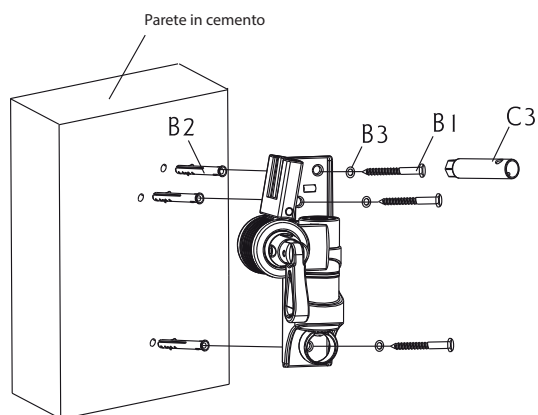
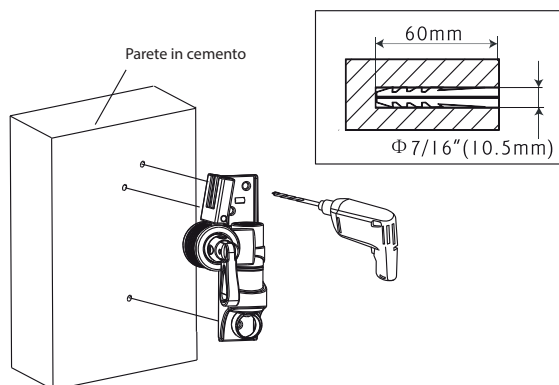

2 – Montaggio del pannello adattatore TV alla TV

Controllare per vedere come sono disposti i fori di montaggio sul lato posteriore del vostro televisore. Selezionare i bulloni appropriati per la TV. Rimuovere il pannello adattatore TV dal pannello da parete. Se si utilizza il layout di montaggio VESA 100 × 100, montare il pannello adattatore direttamente alla TV con quattro bulloni (A1, A2). Se si utilizza il layout di montaggio VESA 100 × 200 o 200 × 200, selezionare le viti per montare il pannello adattatore e posizionare il supporto dell'adattatore TV come indicato in «Part. 1». Montare i supporti al pannello adattatore con quattro bulloni (A1-A4). Serrare i bulloni con fermezza, ma non troppo.

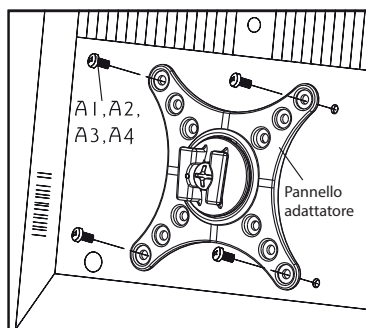

Bulloni M4, M5 per
montaggio alla TV

Bulloni M6, M8
per montaggio
alla TV



Dettaglio 1

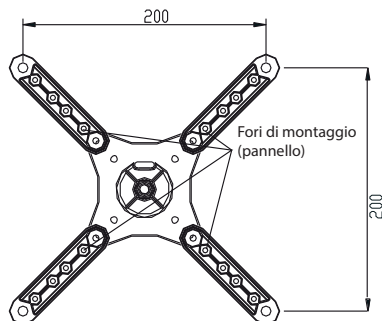
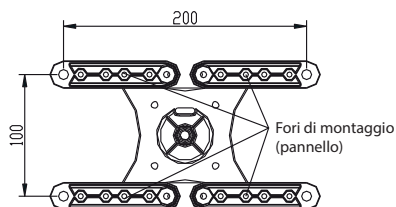
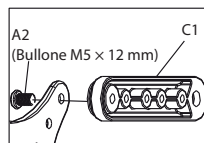
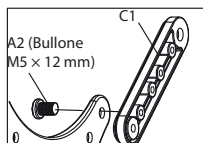

IT

3 – Installazione delle coperture sul pannello da parete

Posizionare le coperture sul pannello da parete e fissarle incastrandole reciprocamente insieme.

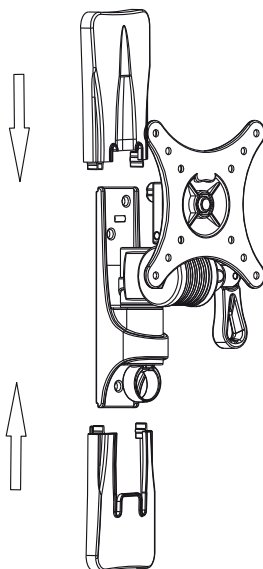

4 – Installazione del pannello adattatore al pannello da parete

Montare il pannello adattatore al braccio da parete in modo che la flangia dell'adattatore venga inserita nei binari del pannello da parete. Serrare il bullone sui binari del pannello da parete. Serrare il bullone con fermezza, ma non troppo.

IT

NOTA: Per motivi di sicurezza, utilizzare sempre un dispositivo di sollevamento meccanico per sollevare carichi pesanti.

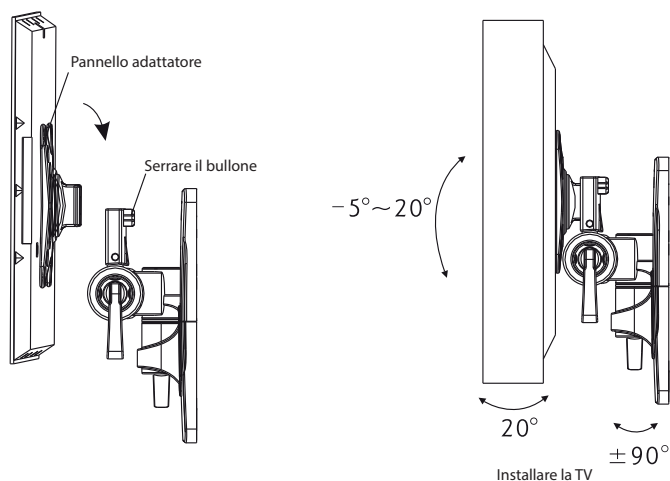

SPECIFICHE TECNICHE

Dimensioni pannello:	da 10" a 32"
Peso massimo della TV:	25 kg
Compatibilità:	VESA 100×100, VESA 100×200, VESA200×200
angolo di inclinazione avanti/indietro:	da -5° a + 20°
Rotazione asse verticale:	±90°
Rotazione asse orizzontale:	20°

USO E SMALTIMENTO DEI RIFIUTI

Carta da imballaggio e cartone ondulato: consegnarli alla discarica. Imballaggio foglio stagnola, sacchetti PE, elementi plastici: gettarli nei contenitori per il riciclaggio della plastica.

SMALTIMENTO DEI PRODOTTI A FINE VITA

Smaltimento di apparecchiature elettriche ed elettroniche (valido per i paesi membri dell'Unione Europea e per altri paesi europei con un sistema di riciclo implementato)

Il simbolo rappresentato sul prodotto o sulla confezione indica che il prodotto non deve essere trattato come rifiuto domestico. Consegnare il prodotto alla struttura specificata per il riciclaggio di apparecchiature elettriche ed elettroniche. Prevenire impatti negativi sulla salute umana e sull'ambiente riciclando correttamente il prodotto.

Il riciclaggio contribuisce a preservare le risorse naturali. Per ulteriori informazioni sul riciclaggio di questo prodotto, fare riferimento alle autorità locali, all'organizzazione nazionale di trattamento dei rifiuti o al negozio dove è stato acquistato il prodotto.

Questo prodotto è conforme ai requisiti della direttiva UE in materia di compatibilità elettromagnetica e sicurezza elettrica.

Il produttore si riserva il diritto ad effettuare cambiamenti del testo e dei parametri tecnici.



08/05



INSTRUCCIONES DE SEGURIDAD

¡Lea con atención y guarde para un uso futuro!

Por favor consulte a un profesional calificado para instalar en forma apropiada el soporte de pared. Antes de instalar el soporte de pared, revise los contenidos del paquete de ensamblaje e informe a su vendedor si descubre que falta algún componente o si encuentra algún componente defectuoso. ¡¡¡No use componentes defectuosos!!! Solo use el soporte de pared para los fines para los cuales fue diseñado por el fabricante. Asegúrese de que la pared pueda soportar el soporte de pared (especialmente en lo que se refiere a peso) antes de instalarlo. También asegúrese de que no haya ningún tendido de electricidad, agua, gas u otro detrás de la pared en la zona de instalación. Mantenga la distancia especificada entre el televisor y la pared (depende del modelo de televisor). Instale el soporte de pared en un lugar seguro, que no presente un riesgo para nadie. Una vez que el soporte de pared y el televisor de pantalla plana hayan sido montados, asegúrese de que sean suficientemente estables y seguros. Esta inspección debe repetirse en forma regular (al menos 4 veces por año).

Este equipo fue diseñado para ser instalado sobre largueros de madera o paredes de concreto sólido. Antes de la instalación, asegúrese de que la superficie de ensamblado tenga la capacidad de carga necesaria para soportar el peso total del televisor y el soporte. No supere el peso máximo del televisor para el soporte. Este producto está diseñado solo para uso hogareño. El hecho de usar el producto al aire libre puede resultar en fallas en el producto o lesiones.

El fabricante no se responsabiliza por daños al equipo o la salud a causa de una instalación inapropiada del soporte de pared.

1. Lea todas las instrucciones y asegúrese de comprenderlas antes de realizar la instalación. Si no está seguro acerca de alguna parte del proceso de instalación, solicite ayuda a un instalador profesional.
2. La pared o la superficie en la cual estará anclado el soporte debe ser capaz de soportar el peso total del soporte de pared y el televisor. De lo contrario, será necesario reforzarla.
3. La instalación requiere de la colaboración de al menos dos personas y el uso de un mecanismo de seguridad y herramientas apropiadas. De lo contrario, podría resultar en daños a la propiedad o lesiones graves o fatales.
4. Siga todas las instrucciones y recomendaciones con respecto a una ventilación adecuada y a la elección de lugares apropiados para el anclaje del televisor. Consulte el manual del usuario de su televisor para más información.
5. El producto contiene piezas pequeñas, que pueden causar asfixia si son inhaladas o tragadas. ¡Mantenga estas piezas fuera del alcance de los niños!

DESCRIPCIÓN

Paquete de ensamblaje

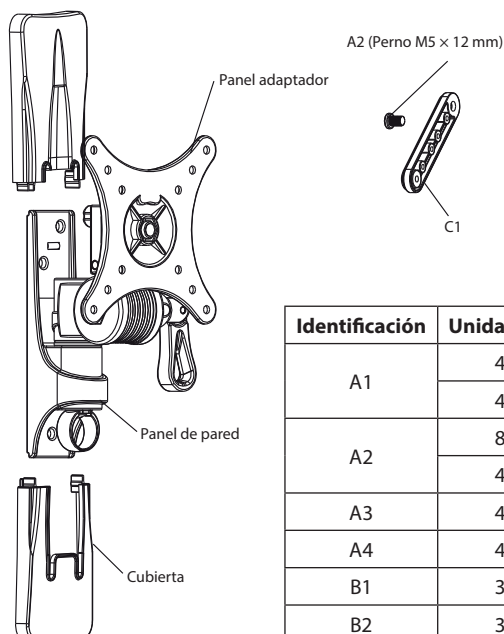

Identificación	Unidad(es)	Descripción
A1	4	Perno M4 x 12 mm
	4	Perno M4 x 16 mm
A2	8	Perno M5 x 12 mm
	4	Perno M5 x 16 mm
A3	4	Perno M6 x 16 mm
A4	4	Perno M8 x 16 mm
B1	3	Perno largo
B2	3	Clavija
B3	3	Arandela para perno largo
C1	4	Accesorio del panel adaptador del televisor
C2	1	Llave de cabeza hexagonal
C3	1	Llave tubo

ES

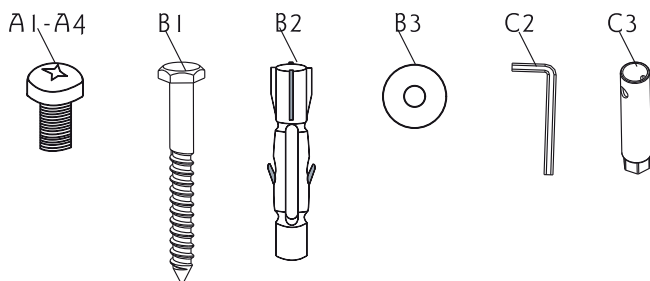

ARMADO

1A – Ensamblaje en largueros de madera

Use el panel de la pared como plantilla. Asegúrese de que esté a nivel, marque tres orificios en el poste de madera. Perfore tres orificios de 4,5 mm de diámetro y 60 mm de profundidad. Apoye el panel de pared horizontalmente y fíjelo a la pared usando la llave tubo (C3), tres pernos largos (B1) y las arandelas (B3). Ajuste bien los pernos, pero no demasiado.

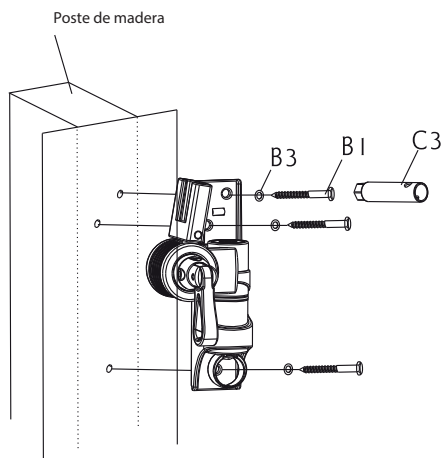
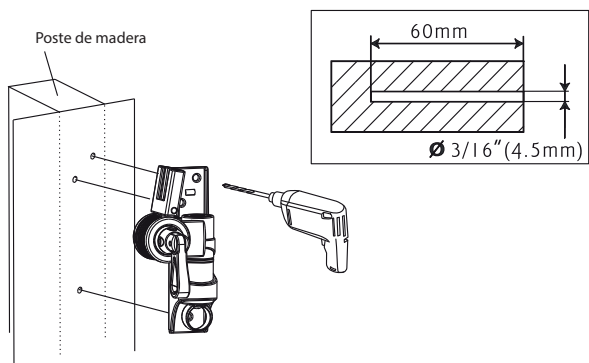

ES

1B – Ensamblaje en pared de concreto

Apoye el panel de pared sobre la pared, alineándolo en una posición a nivel y úselo como plantilla para marcar los tres orificios. Perfore tres orificios de 10,5 mm de diámetro y 60 mm de profundidad. Inserte tres clavijas (B2) en los orificios y ajuste el panel de pared a la pared usando la llave tubo (C3), los pernos largos (B1) y las arandelas (B3). Ajuste bien los pernos, pero no demasiado.

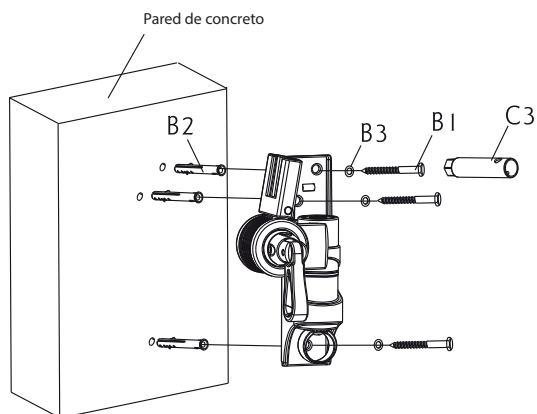
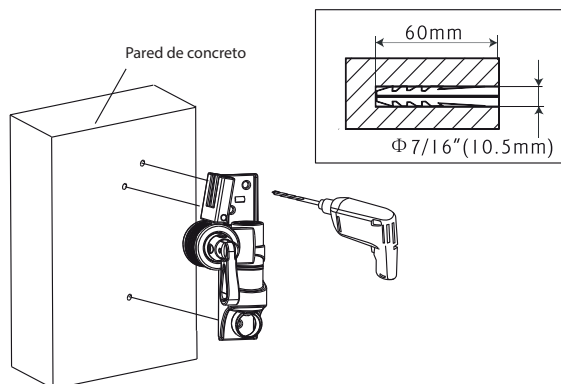

2 – Cómo montar el panel adaptador del televisor al televisor

Revise para ver que los orificios de montaje estén ubicados en la parte trasera de su televisor. Seleccione los pernos apropiados para su televisor. Saque el panel adaptador del televisor del panel de pared. Si está usando el esquema de montaje VESA 100×100, monte el panel adaptador directamente al televisor con cuatro pernos (A1, A2). Si está usando el esquema de montaje VESA 100×200 o 200×200, seleccione los pernos para montar el panel adaptados y ubique el accesorio adaptador del televisor en posición como se indica en el «Detalle 1». Monte los accesorios al panel adaptador usando cuatro pernos (A1–A4). Ajuste bien los pernos, pero no demasiado.

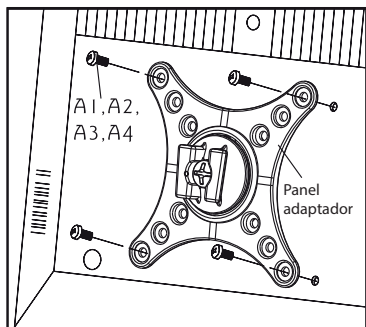

Para montar pernos M4, M5 al televisor TV

Para montar pernos M6, M8 al televisor TV



Detalle 1

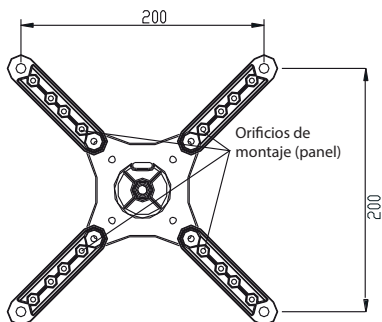
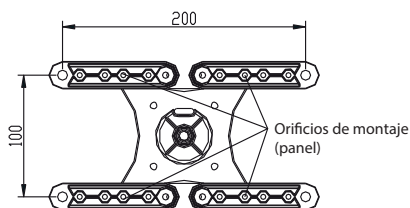
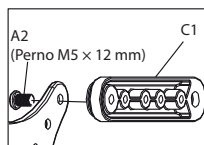
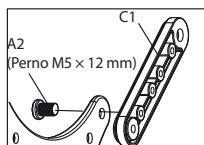

ES

3 – Cómo instalar cubiertas al panel de la pared

Coloque las cubiertas sobre el panel de la pared y ajústelos haciendo que enganchen bien uno en el otro.

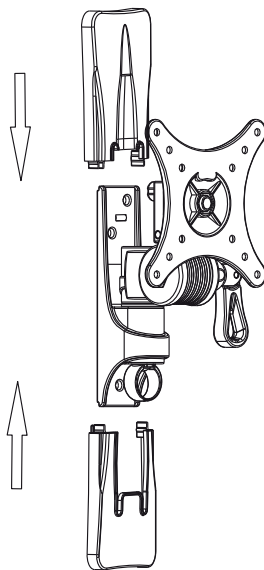

4 – Cómo instalar el panel adaptador al panel de la pared

Monte el panel adaptador al brazo de pared de modo que la pestaña adaptadora esté ubicada sobre los rieles del panel de la pared. Ajuste el perno en los rieles del panel de la pared. Ajuste bien el perno, pero no demasiado.

NOTA: Por razones de seguridad, use siempre un dispositivo mecánico de elevación para levantar cargas pesadas.

ES

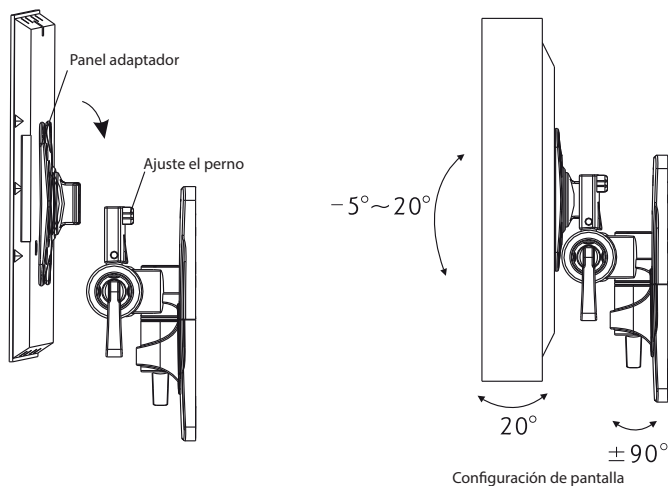

ESPECIFICACIONES TÉCNICAS

Tamaño del panel:	10" a 32"
Peso máximo del televisor:	25 kg
Compatibilidad:	VESA 100×100, VESA 100×200, VESA 200×200
inclinación hacia adelante/hacia atrás:	-5° a +20°
Rotación del eje vertical:	±90°
Rotación del eje horizontal:	20°

USO Y ELIMINACIÓN DE LOS DESECHOS

Papel para envolver y cartón corrugado: entregar a una chatarrería. Plástico de embalaje, bolsas de polietileno, elementos plásticos: arrójelos en los recipientes para reciclaje de plásticos.

ELIMINACIÓN DE LOS PRODUCTOS AL FINAL DE SU VIDA ÚTIL

Eliminación de equipos eléctricos y electrónicos (válido en los países miembros de la Unión Europea y otros países europeos con un sistema implementado de reciclaje)

El símbolo representado en el producto o en el embalaje significa que el producto no será tratado como desecho doméstico. Entregue el producto en el sitio específico para reciclaje de equipos eléctricos y electrónicos. Evite los efectos negativos en la salud humana y en el medioambiente reciclando apropiadamente su producto.

El reciclaje contribuye a la preservación de los recursos naturales. Para más información acerca del reciclaje de este producto, consulte a su autoridad local, organización de procesamiento de desechos domésticos o en la tienda donde compró el producto.



08/05

Este producto cumple con los requisitos de la directiva de la UE acerca de la compatibilidad electromagnética y seguridad eléctrica.



Se reservan cambios en el texto y parámetros técnicos.

OHUTUSJUHISED

Tutvuge põhjalikult ning säilitage edaspidiseks kasutamiseks!

Seinakinnituse nõuetekohaseks paigaldamiseks pöörduge palun kogemustega spetsialisti poole. Enne seinakinnituse paigaldamist kontrollige üle paigalduskomplekti sisu ning puuduvate või defektsete komponentide korral pöörduge oma müüja poole. Ärge kasutage defektseid komponente! Kasutage seinakinnitust ainult vastavalt tootja poolt määratletud kasutuseesmärgile. Enne paigaldamist veenduge, et sein on võimeline seinakinnitust kandma (eelkõige kaalu silmas pidades). Veenduge samuti, et paigalduskohas ei ole seina taga toitejuhtmeid, vee- või gaasitorusid või muid kommunikatsioone. Jätke teleri ja seina vahele kindlaksmääratud vahe (sõltuvalt telerimudelist). Paigaldage seinakinnitus ohutusse kohta, kus see ei kujuta kellelegi ohtu. Pärast seinakinnituse ja lameda ekraaniga teleri kinnitamist veenduge, et stabiilsuse ja ohutus on piisavad. Kontrollige seda regulaarselt (vähemalt 4 korda aastas).

Konstruksioon on ettenähtud paigaldamiseks puidust risttugedele või tugevale betoonseinale. Enne paigaldamist veenduge, et paigalduspind on piisava kandevõimega teleri ja seinakinnituse kandmiseks. Ärge ületage seinakinnitusele määratud maksimaalset teleri kaalu.

See toode ettenähtud kasutamiseks ainult koduses majapidamises. Toote kasutamine välistingimustes võib põhjustada toote kahjustamise või vigastuse.

Tootja ei vastuta seinakinnituse mittenõuetekohasest paigaldamisest tingitud seadmete kahjustamise ja tervisekahjustuste eest.

1. Enne paigaldamist tutvuge kõikide juhistega. Paigaldamisega seotud kahtluste korral pöörduge kogemustega spetsialisti poole.
2. Sein või pind, millele kinnitatakse seinakinnitus, peab olema piisava kandevõimega seinakinnituse ja teleri kogu kaalu talumiseks. Vastasel juhul on vaja paigaldada lisakinnitus.
3. Paigaldamiseks on vaja vähemalt kahte inimest, mehhaanilist tuge ja sobivad tööriistu. Vastasel juhul võib paigaldamine põhjustada vara kahjustamist ja tõsiseid või surmavaid vigastusi.
4. Teleri kinnitamise asukoha valimisel järgige kõiki ventilatsiooniga seotud juhiseid ja soovitusi. Lisateabeks vaadake oma teleri kasutusjuhendit.
5. Toode sisaldab väikeseid komponente, mis võivad pärast sissehingamist või allaneelamist põhjustada lämbumise. Hoidke neid komponente lastele kättesaamatult!

KIRJELDUS

Paigalduskomplekt

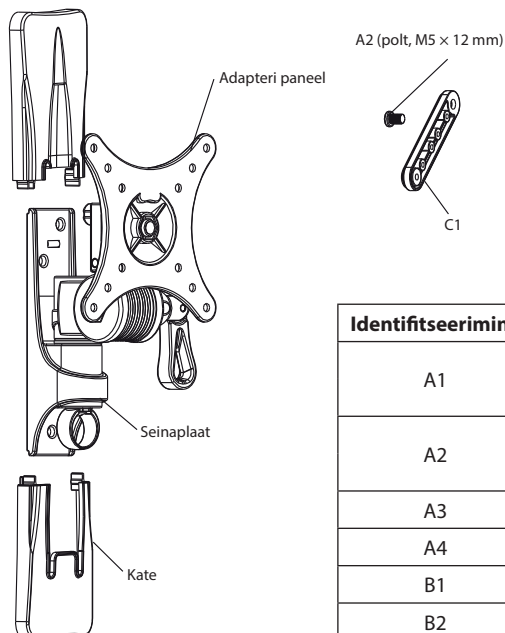

Identifitseerimine	Komponendid	Kirjeldus
A1	4	Poldid, M4 × 12 mm
	4	Poldid, M4 × 16 mm
A2	8	Poldid, M5 × 12 mm
	4	Poldid, M5 × 16 mm
A3	4	Poldid, M6 × 16 mm
A4	4	Poldid, M8 × 16 mm
B1	3	Pikk polt
B2	3	Tüübel
B3	3	Seib, pikale poldile
C1	4	Teleriadapteri paneeli kinnitus
C2	1	Kuuskantvõti
C3	1	Padrunvõti

ET

A1-A4



B1

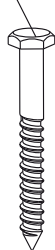

B2



B3



C2



C3



KOKKUPANEK

1A – Paigaldamine puittaladele

Kasutage mallina seinaplaati. Veenduge, et see on loodis, märgistage puidust posti keskele paigaldusavad. Puurige 60 mm sügavusega ja 4,5 mm läbimõõduga avad. Asetage seinaplaat seinale horisontaalselt ning kinnitage seinale padrunvõtme (C3), kolme pika poldi (B1) ja seibide (B3) abil. Keerake poldid kindlalt, kuid mitte liiga tugevasti, kinni.

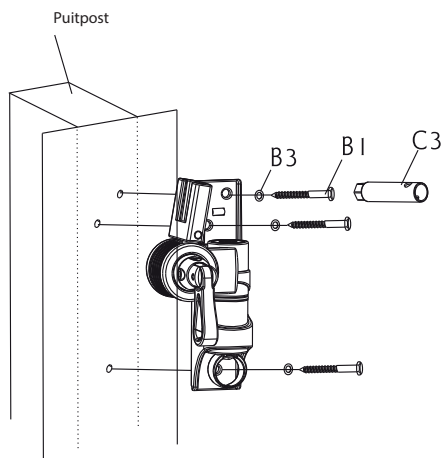
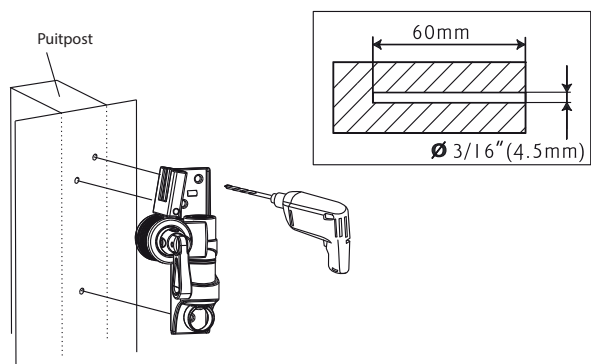

ET

1B – Paigaldamine betoonseinale

Asetage seinaplaat seinale, joondage ning kasutage seda mallina kolme ava märgistamiseks. Puurige 60 mm sügavusega ja 10,5 mm läbimõõduga avad. Sisestage avadesse kolm tüüblit (B2) ning kinnitage seinaplaat seinale padrunvõtme (C3), pikkade kruvide (B1) ja seibide (B3) abil. Keerake poldid kindlalt, kuid mitte liiga tugevasti, kinni.

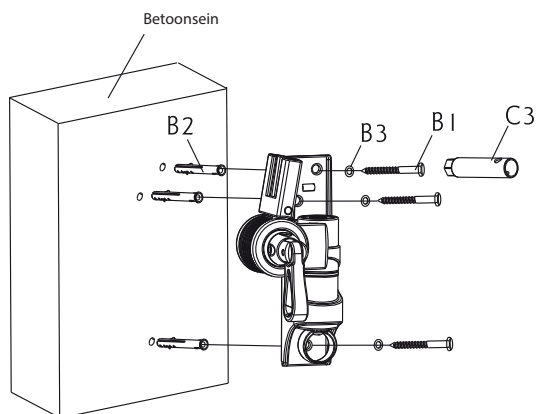
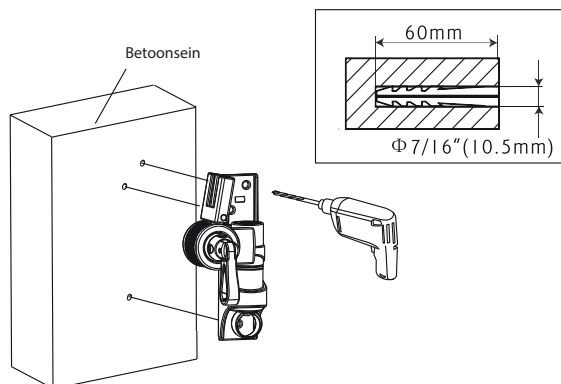

2 – Teleriadapteri paneeli kinnitamine teleri külge

Kontrollige, mitu paigaldusava on Teie teleri tagaküljel. Valige oma telerile sobivad poldid. Eemaldage teleriadapteri paneel seinaplaadilt. Kui kasutate VESA 100 × 100 paigalduskeemi, siis kinnitage adapteri paneel nelja poldi (A1, A2, A3, A4) abil otse teleri külge. Kui kasutate VESA 100×200 või 200×200 paigalduskeemi, siis valige adapteri paneeli kinnitamiseks poldid ning paigutage teleri adapteri kinnitus nii, nagu on kirjeldatud „1. detail“ alalõigus. Kinnitage adapteri paneeli kinnitused nelja poldiga (A1–A4). Keerake poldid kindlalt, kuid mitte liiga tugevasti, kinni.

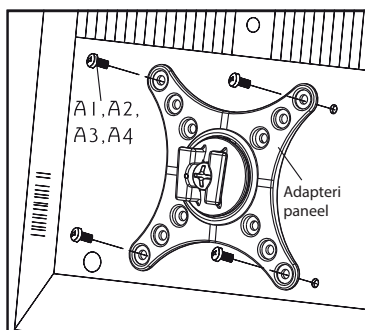

Paigalduspoldid M4, M5
Paigalduspoldid M6, M8



1. detail

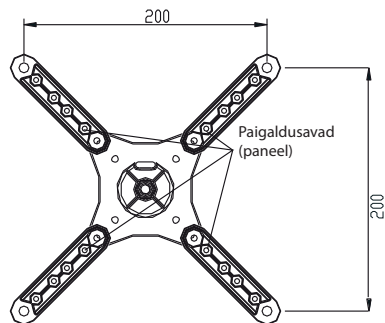
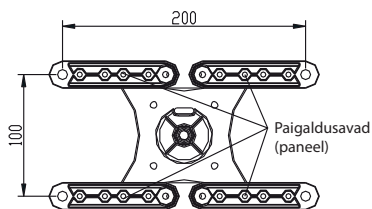
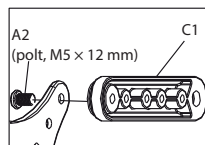
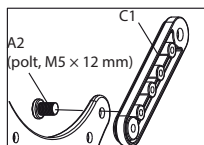

ET

3 – Seinaplaadi katete paigaldamine

Paigutage katted seinaplaadile ning kinnitage nad klõpsatades kokku.

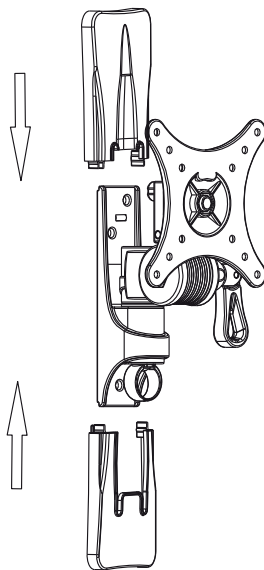

4 – Adapteri paneeli paigaldamine seinaplaadile

Kinnitage adapteri paneel seinale hoovale nii, et adapteri äärik asuks seinaplaadi juhikutele. Keerake kinni seinaplaadi juhikute polt. Keerake polt kindlalt, kuid mitte liiga tugevasti, kinni.

MÄRKUS: Ohutuse tagamiseks kasutage raskete koormate tõstmiseks alati mehaanilist tõsteseadet.

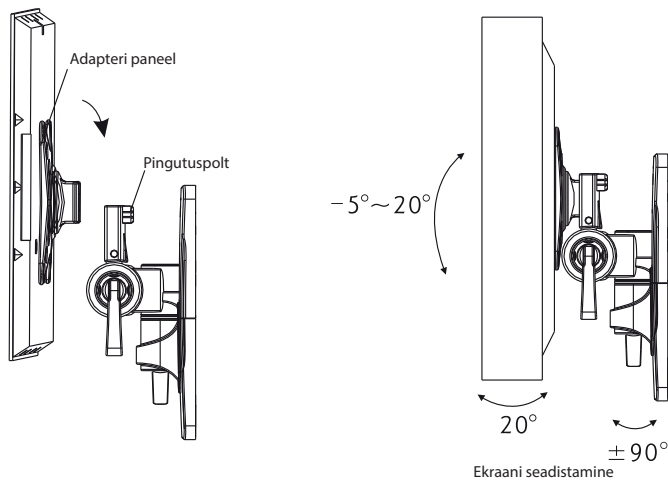

TEHNILISED ANDMED

Paneeli mõõdud:	10" kuni 32"
Teleri maksimaalne kaal:	25 kg
Ühilduvus:	VESA 100×100, VESA 100×200, VESA200×200
edasi/tagasi kallutamine:	-5° kuni +20°
Vertikaaltelje pöörlemine:	±90°
Horisontaaltelje pöörlemine:	20°

KASUTAMINE JA KASUTUSEST KÕRVALDAMINE

Pakkepaber ja lainepapp – viige jäätmejaama. Pakkekiled, PE kotid, plastist osad – visake plasti ringlussevõtu konteineritesse.

TOOTE KASUTUSEST KÕRVALDAMINE TÖÖEA LÕPUS

Elektri- ja elektroonikaseadmete kasutusest kõrvaldamine (kehtib EL-i liikmesriikides ja teistes Euroopa riikides, kus rakendatakse ringlussevõtusüsteemi)

Näidatud sümbol tootel või pakett tähendab, et toodet ei tohiks käidelda nagu olmejäätmeid. Viige toode elektri- ja elektroonikaseadmetele ettenähtud ringlussevõtupunkti. Vältige võimalikke negatiivseid mõjusid inimese tervisele ja keskkonnale, tagades oma toote korraliku ringlussevõtu.

Ringlussevõtt aitab säilitada loodusvarasid. Lisateavet selle toote ringlussevõtu kohta saate oma kohalikust omavalitsusest, olmejäätmete käitlemise ettevõttest või poest, kust te toote ostsite.



08/05



See toode vastab Euroopa Liidu elektromagnetilise ühilduvuse ja elektriohutuse direktiivi nõuetele.

Teksti ja tehniliste parameetrite muutmise õigused on reserveeritud.

ET

SAUGOS INSTRUKCIJOS

Atidžiai perskaitykite ir išsaugokite pasinaudojimui ateityje!

Norėdami, kad sieninis montavimo įtaisas būtų tinkamai įrengtas, kreipkitės į kvalifikuotą specialistą. Prieš įrengdami sieninio montavimo įtaisą, patikrinkite montavimo rinkinio turinį ir praneškite pardavėjui jei trūksta kokio nors komponento arba jei kuris nors jų pažeistas. Nenaudokite sugadintų komponentų! Sieninio montavimo įtaisą naudokite tik pagal gamintojo nurodytą paskirtį. Prieš tvirtindami montavimo įtaisą prie sienos, įsitikinkite, kad siena atlaikys šį įtaisą (ypač svorio atžvilgiu). Taip pat įsitikinkite, kad montavimo srityje už sienos nėra jokių elektros, vandens, dujų arba kitokių trasų. Laikykitės nustatyto atstumo tarp televizoriaus ir sienos (priklausomai nuo televizoriaus modelio). Įrenkite sieninį montavimo įtaisą saugioje vietoje, kur jis niekam nekeltų rizikos. Montuodami sieninį montavimo įtaisą ir plokščiaekranį televizorių, įsitikinkite, kad užtikrinamas stabilumas ir sauga. Šią patikrą reikia reguliariai kartoti (bent 4 kartus per metus).

Įranga skirta montavimui ant medinių skersinių arba betoninių sienų. Prieš įrengdami įsitikinkite, kad montavimo paviršius turi reikiamą apkrovos galią, kad atlaikytų bendrą televizoriaus ir montavimo įtaiso svorį. Neviršykite didžiausio ant įtaiso montuojamo televizoriaus svorio.

Šis gaminys skirtas tik naudojimui namuose. Naudojant šį gaminį lauke, galima jį sugadinti arba pažeisti.

Gamintojas neatsako už bet kokią įrenginio žalą ir pavojų sveikatai, atsiradusį dėl netinkamo sieninio įtaiso sumontavimo.

1. Prieš montuodami perskaitykite instrukcijas ir įsitikinkite, kad supratote. Jei nesate tikri, kaip atlikti kokios nors dalies montavimą, kreipkitės pagalbos į profesionalų techniką.
2. Sieną arba paviršius, ant kurios bus tvirtinamas montavimo įtaisas turi būti pajėgi atlaikyti bendrą montavimo įtaiso ir televizoriaus svorį. Priešingu atveju reikalingas sutvirtinimas.
3. Įrengimo metu kartu dirbti turi bent du žmonės bei naudoti mechaninės saugos prietaisus ir reikiamus įrankius. Priešingu atveju galite sugadinti turtą arba rimtai ar mirtinai susižaloti.
4. Vadovaukitės visomis instrukcijomis ir rekomendacijomis, kiek tai susiję su adekvačiu vėdinimu ir tinkamos televizoriaus montavimo vietos pasirinktimi. Jei reikia daugiau informacijos, žr. televizoriaus naudotojo vadovą.
5. Gaminio sudėtyje yra smulkių detalių, kurias įkvėpus arba nurijus galima uždusti. Šias detales laikykite toliau nuo vaikų!

APRAŠYMAS

Montavimo rinkinys

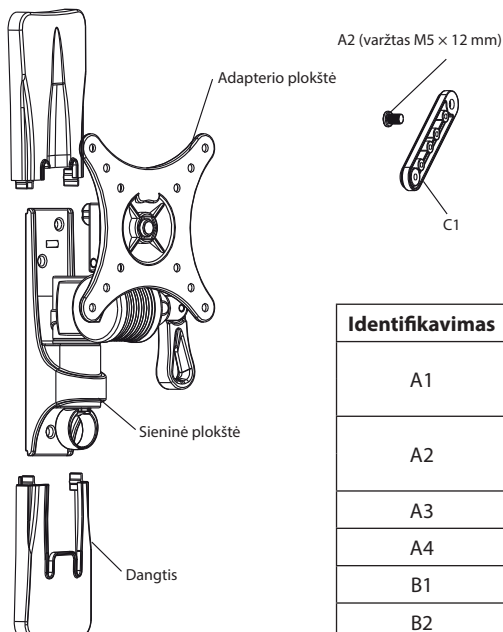

Identifikavimas	Vienetas (-ai)	Aprašymas
A1	4	Varžtas M4 × 12 mm
	4	Varžtas M4 × 16 mm
A2	8	Varžtas M5 × 12 mm
	4	Varžtas M5 × 16 mm
A3	4	Varžtas M6 × 16 mm
A4	4	Varžtas M8 × 16 mm
B1	3	Ilgasis varžtas
B2	3	Kaištis
B3	3	Poveržlė ilgiems varžtams
C1	4	TV adapterio plokštės priedas
C2	1	Šešiabriaunis raktas
C3	1	Mova

A1-A4



B1



B2



B3



C2



C3



SURINKIMAS

1A – Montavimas ant medinio skersinio

Kaip šablona, naudokite sieninę plokštę. Įsitikinkite, kad padėtis yra lygi, pažymėkite tris montavimo angas ties medinės sijos centru. Išgręžkite tris 4,5 mm skersmens ir 60 mm gylio angas. Sieninę plokštę dėkite horizontaliai ir fiksukite prie sienos naudodamiesi mova (C3), trimis ilgaisiais varžtais (B1) ir poveržlėmis (B3). Tvirtai priveržkite varžtus, bet ne per daug.

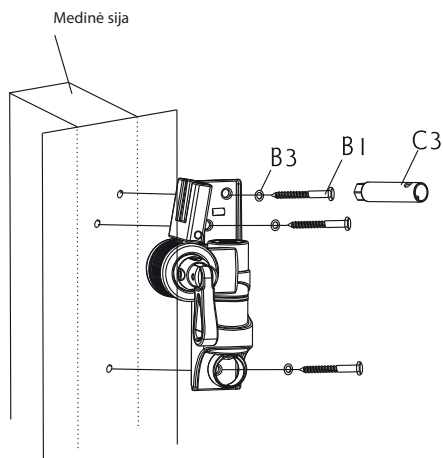
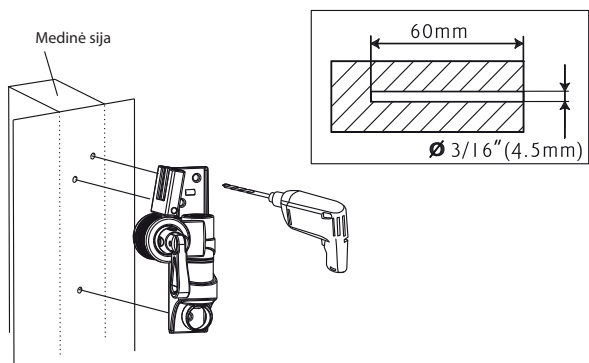

1B – Montavimas ant betoninės sienos

Naudokite sieninę plokštę, sulygiuokite ją lygioje padėtyje ir naudokite kaip šabloną trims angams pažymėti. Išgręžkite tris 10,5 mm skersmens ir 60 mm gylio angas. Įstatykite tris kaiščius (B2) į angas ir tvirtinkite sieninę plokštę prie sienos, naudodamiesi mova (C3), ilgiaisiais varžtais (B1) ir poveržlėmis (B3). Tvirtai priveržkite varžtus, bet ne per daug.

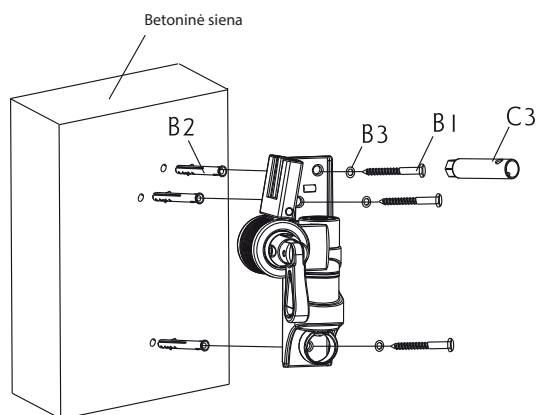
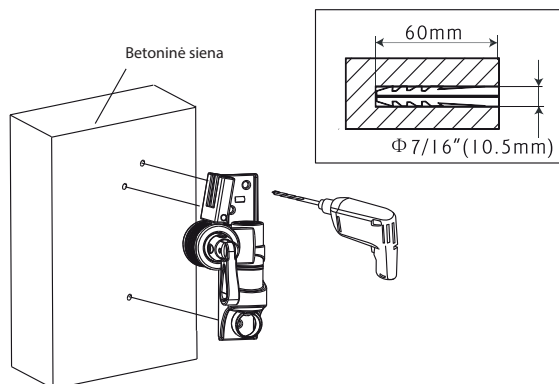

2 – TV adapterio montavimas prie televizoriaus plokštės

Patikrinkite, kad pamatytumėte, kaip montavimo angos išdėstytos Jūsų televizoriaus galinėje plokštėje. Pasirinkite savo televizoriui tinkamus varžtus. Nuimkite TV adapterį nuo sieninės plokštės. Jei naudojate VESA 100×100 montavimo šabloną, naudodamiesi keturiais varžtais (A1, A2), adapterio plokštę montuokite tiesiogiai prie televizoriaus. Jei naudojate VESA 100×200 arba 200×200 montavimo šabloną, pasirinkite varžtus, kuriais montuosite adapterio plokštę ir sureguliuokite TV adapterio priedo padėtį, kaip nurodyta brėžinyje „1 Detalė“. Priešus prie adapterio plokštės montuokite keturiais varžtais (A1–A4). Tvirtai priveržkite varžtus, bet ne per daug.

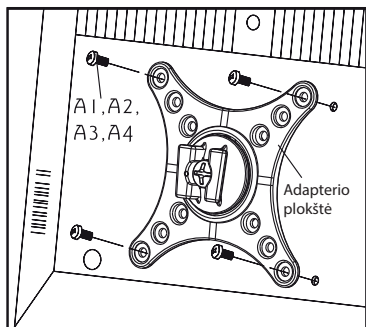

M4, M5 montavimo
prie TV varžtai

M6, M8
montavimo prie
TV varžtai



1 Detalė

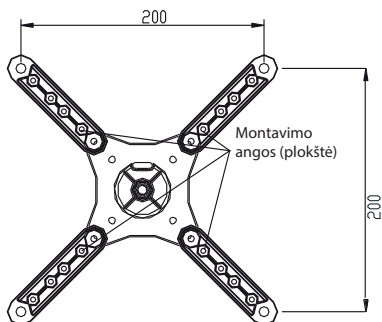
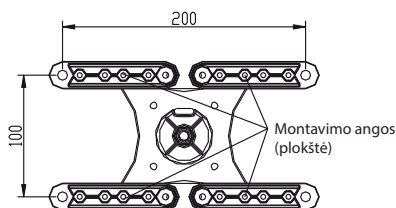
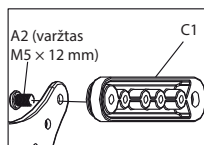
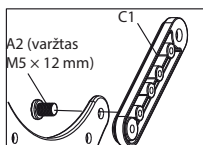

3 – Priedangų įrengimas ant sieninės plokštės

Uždėkite priedangas ant sieninės plokštės ir užfiksuokite jas kartu.

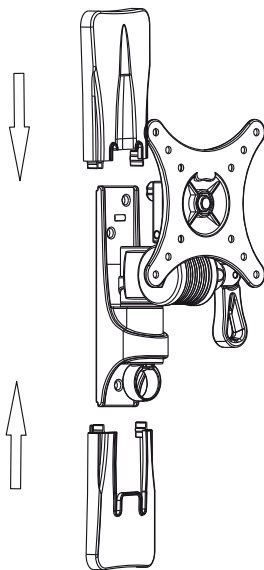

4 – Adapterio plokštės įrengimas ant sieninės plokštės

Įrenkite adapterio plokštę prie sieninės svirties taip, kad adapterio flanšo vieta būtų ant sieninės plokštės bėgelių. Priveržkite varžtą prie sieninės plokštės bėgelių. Tvirtai priveržkite varžtą, bet ne per daug.

PASTABA: Saugos sumetimais, keldami sunkius krovinius, visada naudokite mechaninį kėlimo prietaisą.

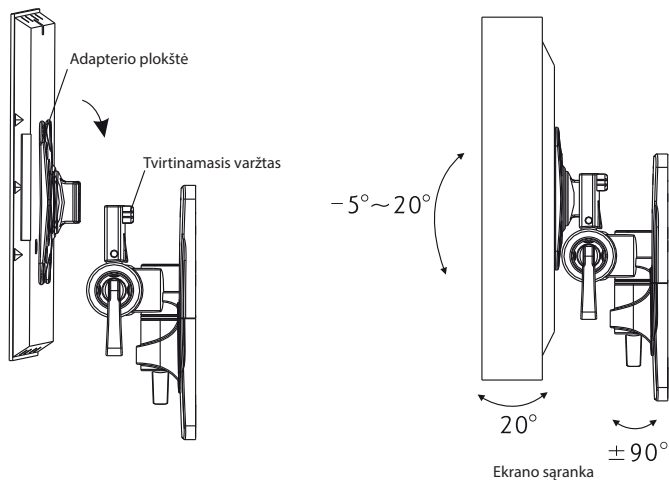

TECHNINĖS SPECIFIKACIJOS

Ekranų dydis:	10 – 32 colių
Didžiausias televizoriaus svoris:	25 kg
Suderinamumas:	VESA 100×100, VESA 100×200, VESA 200×200
Priekinis / galinis pokrypis:	nuo -5° iki +20°
Vertikaliosios ašies sukinėjimas:	±90°
Horizontaliosios ašies sukinėjimas:	20°

NAUDOJIMAS IR ATLIEKŲ UTILIZAVIMAS

Vyniojamasis popierius ir gofruoto kartono dėžė – išmesti į atliekas. Pakavimo folija, PE maišeliai, plastikiniai elementai – išmesti į plastiko perdirbimo konteinerius.

GAMINIŲ UTILIZAVIMAS PASIBAIGUS JŲ EKSPLOATACIJOS LAIKUI

Elektros ir elektronikos dalių utilizavimas (taikoma ES valstybėse narėse ir kitose Europos šalyse, kur galioja atliekų perdirbimo sistema)

Ant gaminio ar jo pakuotės atvaizduotas simbolis reiškia, kad gaminio negalima utilizuoti kartu su buitiniomis atliekomis. Nugabenkite gaminį į atitinkamą elektros ar elektronikos gaminių perdirbimo vietą. Utilizuodami gaminį imkitės saugos priemonių dėl neigiamo poveikio žmogaus sveikatai ir aplinkai.

Perdirbimas prisideda prie gamtinių išteklių išsaugojimo. Daugiau informacijos apie šio gaminio perdirbimą, teiraukitės vietinės valdžios institucijose, buitinių atliekų perdirbimo organizacijose arba parduotuvėje, kur įsigijote šį gaminį.

Šis produktas atitinka ES direktyvos dėl elektromagnetinio suderinamumo ir elektros saugos reikalavimus.

Tekstas ir techniniai parametrai keičiami be išankstinio perspėjimo.



08/05



DROŠĪBAS INSTRUKCIJAS

Rūpīgi izlasiet un saglabāiet turpmākai uzziņai!

Lūdzu, vērsieties pie kvalificēta profesionāļa, lai uzstādītu sienas stiprinājumu pareizi. Pirms sienas stiprinājuma uzstādīšanas pārbaudiet komplekta saturu un informējiet pārdevēju, ja konstatējat, ka kādas daļas trūkst vai ir defektīvas. Nelietojiet defektīvas daļas! Izmantojiet sienas stiprinājumu vienīgi ražotāja paredzētajam nolūkam. Pirms uzstādīšanas pārlicinieties, ka siena spēj stiprinājumu atbalstīt (sevišķi svara ziņā). Pārlicinieties arī, ka uzstādīšanas vietā aiz sienas nav elektrības, ūdens vai gāzes vadu u.tml. Ievērojiet norādīto attālumu starp televizoru un sienu (atkarīgs no televizora modeļa). Uzstādiet sienas stiprinājumu drošā vietā, kur tas nerada nekādas briesmas. Kad sienas stiprinājums un televizors ir uzstādīti, pārlicinieties, ka stabilitāte un drošība ir pietiekama. Regulāri atkārtojiet šo pārbaudi (vismaz 4 reizes gadā).

Aprīkojums ir paredzēts uzstādīšanai uz šķērskokiem vai betona sienas. Pirms uzstādīšanas pārlicinieties, ka montāžas virsmai ir pietiekama nestspēja televizora un stiprinājuma kopējam svaram. Nepārsniedziet stiprinājuma maksimālo televizora svaru.

Šis izstrādājums ir paredzēts tikai mājas lietošanai. Izstrādājuma izmantošana ārpus telpām var izraisīt bojājumus vai traumas.

Ražotājs nav atbildīgs par kaitējumu aprīkojumam un veselībai, kas radies, sienas stiprinājumu uzstādot nepareizi.

1. Pirms uzstādīšanas izlasiet visas instrukcijas un pārlicinieties, ka tās saprotat. Ja neesat droši par kādu uzstādīšanas procesa daļu, vērsieties pie profesionāla tehniķa.
2. Sienai vai virsmai, pie kuras stiprinājums tiks piestiprināts, ir jāspēj nest viss sienas stiprinājuma un televizora svars. Pretējā gadījumā ir nepieciešama armatūra.
3. Uzstādīšana jāveic vismaz diviem cilvēkiem kopā, izmantojot mehānisku drošības mehānismu un piemērotus darbarīkus. Pretējā gadījumā iespējami īpašuma bojājumi vai smagas vai nāvējošas traumas.
4. Ievērojiet visas instrukcijas un ieteikumus par pietiekamu ventilāciju un piemērotas vietas izvēli televizora piestiprināšanai. Sīkāku informāciju meklējiet sava televizora lietotāja rokasgrāmatā.
5. Izstrādājums satur mazas daļas, kas var izraisīt aizrīšanos, tās ieelpojot vai norijot. Nodrošiniet, ka šīs daļas nav pieejamas bērniem!

APRAKSTS

Montāžas komplekts

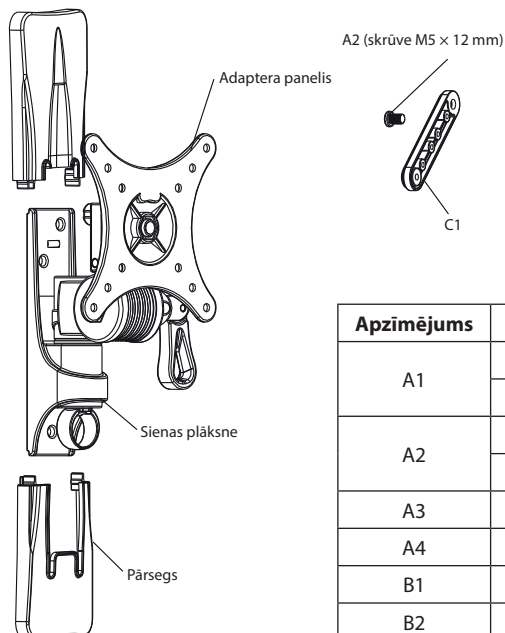

Apzīmējums	Skaits	Apraksts
A1	4	Skrūve M4 × 12 mm
	4	Skrūve M4 × 16 mm
A2	8	Skrūve M5 × 12 mm
	4	Skrūve M5 × 16 mm
A3	4	Skrūve M6 × 16 mm
A4	4	Skrūve M8 × 16 mm
B1	3	Garā skrūve
B2	3	Dībelis
B3	3	Paplāksne garajai skrūvei
C1	4	TV adaptera paneļa stiprinājums
C2	1	Seškanšu atslēga
C3	1	Uzmava

A1-A4



B1



B2



B3



C2



C3



MONTĀŽA

1A – Uzstādīšana uz šķērskoka

Izmantojiet sienas plāksni kā šablonu. Pārļiecinieties, ka tā ir taisna, un atzīmējiet trīs montāžas caurumus koka listē. Izurbiet trīs 60 mm dziļus caurumus ar 4,5 mm diametru. Pielieciet sienas plāksni horizontāli, un piestipriniet to pie sienas, izmantojot uznavu (C3), trīs garās skrūves (B1) un paplāksnes (B3). Pievelciet skrūves cieši, bet ne pārmēri.

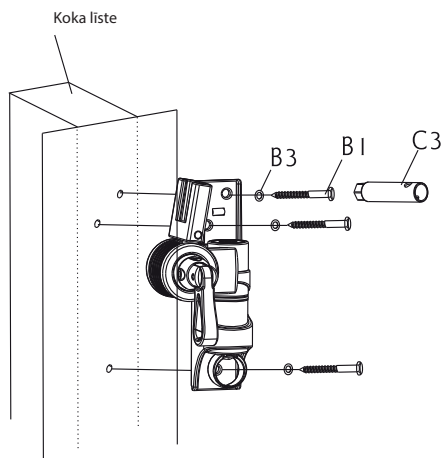
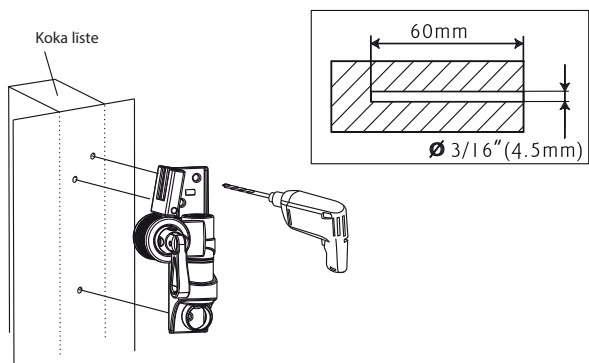

1B – Uzstādīšana uz betona sienas

Pielieciet sienas plāksni pie sienas, novietojiet to taisni, un izmantojiet to kā šablonu, lai atzīmētu trīs caurumus. Izurbiet trīs 60 mm dziļus caurumus ar 10,5 mm diametru. Ievietojiet caurumos trīs dibēļus (B2), un piestipriniet sienas plāksni pie sienas, izmantojot uznavu (C3), garās skrūves (B1) un paplāksnes (B3). Pievelciet skrūves cieši, bet ne pārmēri.

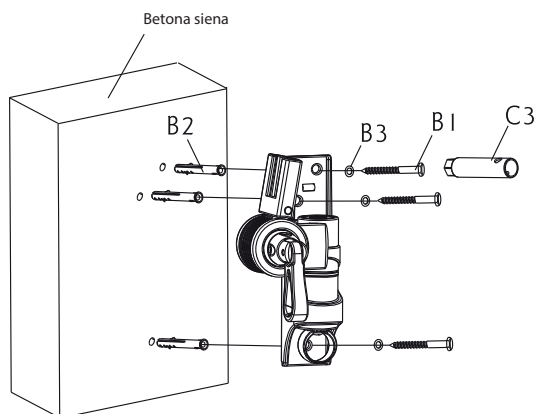
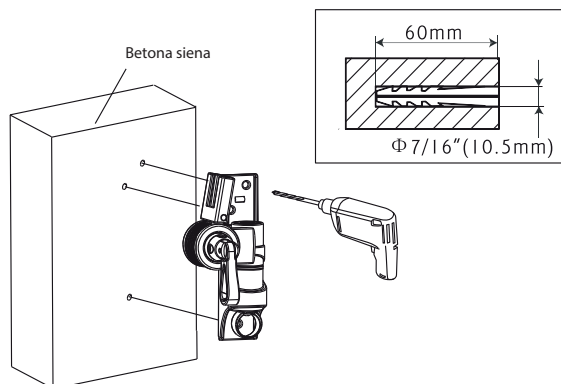

2 – TV adaptera paneļa piestiprināšana pie televizora

Pārbaudiet montāžas caurumu izvietojumu televizora aizmugurē. Izvēlieties savam televizoram piemērotās skrūves. Noņemiet TV adaptera paneli no sienas plāksnes. Ja jūs izmantojat VESA 100×100 montāžas shēmu, piestipriniet adaptera paneli tieši pie televizora ar četrām skrūvēm (A1, A2). Ja jūs izmantojat VESA 100×200 vai 200×200 montāžas shēmu, izvēlieties skrūves adaptera paneļa piestiprināšanai, un novietojiet TV adapteri, kā parādīts 1. attēlā. Piestipriniet stiprinājumus pie adaptera paneļa ar četrām skrūvēm (A1–A4). Pievelciet skrūves cieši, bet ne pārmēri.

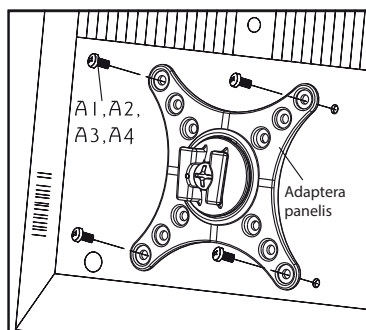

M4, M5 skrūvju
piestiprināšanai
pie TV

M6, M8 skrūvju
piestiprināšanai
pie TV



1. attēls

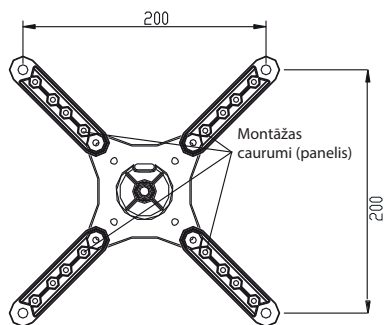
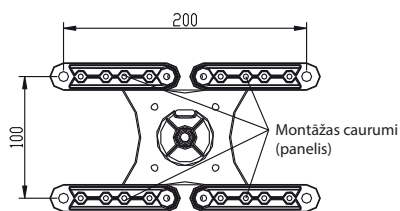
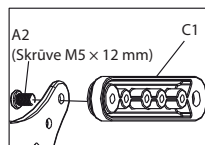
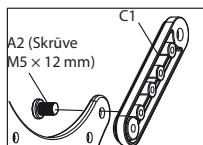

3 – Pārsegu uzstādīšana uz sienas plāksnes

Novietojiet pārsegu uz sienas plāksnes, un nostipriniet tos, ar klikšķi tos savienojot vienu ar otru.

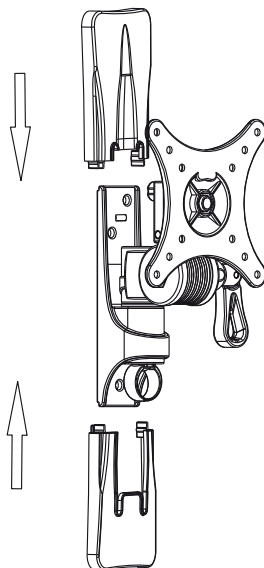

4 – Adaptera paneļa uzstādīšanas uz sienas plāksnes

Piestipriniet adaptera paneli pie sienas kronšteina tā, lai adaptera atloks novietotos uz sienas plāksnes sliedēm. Pievelciet skrūvi uz sienas plāksnes sliedēm. Pievelciet skrūvi cieši, bet ne pārmērīgi.

PIEZĪME: Drošības iemeslu dēļ vienmēr izmantojiet mehānisku pacelēju smagu priekšmetu celšanai.

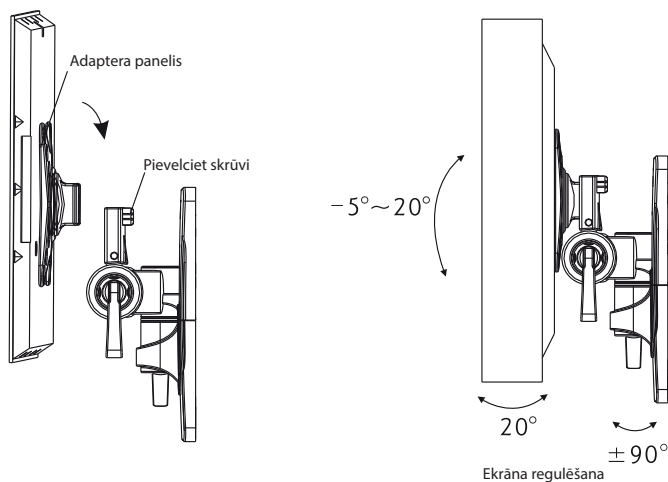

TEHNISKĀ INFORMĀCIJA

Paneļa lielums:	10–32 collas
Maksimālais televizora svars:	25 kg
Saderība:	VESA 100×100, VESA 100×200, VESA 200×200
Noliešana uz priekšu/atpakaļ:	No -5° līdz +20°
Vertikālās ass rotācija:	±90°
Horizontālās ass rotācija:	20°

ATBRĪVOŠANĀS NO ATKRITUMIEM

letinamais papīrs un kartons – nogādāt pārstrādes punktā. Iepakojuma folija, PE maisi, plastmasas daļas – iemest plastmasas šķirošanas konteineros.

ATBRĪVOŠANĀS NO IERĪCĒM KALPOŠANAS LAIKA BEIGĀS

Atbrīvošanās no elektriska un elektroniska aprīkojuma (attiecas uz ES dalībvalstīm un citām Eiropas valstīm, kur ieviesta pārstrādes sistēma)

Norādītais simbols uz ierīces vai iepakojuma nozīmē, ka ierīci nedrīkst pievienot sadzīves atkritumiem. Nododiet ierīci norādītajā elektriska un elektroniska aprīkojuma pārstrādes punktā. Novērsiet negatīvu ietekmi uz veselību un vidi, parūpējoties par ierīces pareizu pārstrādi.

Pārstrāde palīdz taupīt dabas resursus. Lai saņemtu plašāku informāciju par šīs ierīces pārstrādi, sazinieties ar vietējo atbildīgo iestādi, sadzīves atkritumu apstrādes organizāciju vai veikalu, kur ierīci iegādājāties.

Šī ierīce atbilst ES direktīvu prasībām par elektromagnētisko saderību un elektrisko drošību.

Iespējamās teksta un tehnisko parametru izmaiņas.



08/05



K+B Progres

PROIZVOĐAČ ili DAVATELJ GARANCIJE:

K+B Progres, a.s. ; MBS: 61860123

Sjedište: U Expertu 91, 250 69 Klíčany, okrug Prag, Češka Republika,

Tel: +420 272 122 111 Fax: +420 272 122 509 E-mail: informacije@kbprogres.cz

JAMSTVENI LIST

Naziv i model proizvoda:

Serijski broj:

Datum prodaje:

Ovaj proizvod izrađen je u skladu s najsvremenijim tehničkim standardima i propisima. Jamstvo vrijedi 24 mjeseca od dana prodaje krajnjem kupcu i u tome razdoblju besplatno ćemo otkloniti sve nedostatke koji bi nastali zbog grešaka u materijalu i izradi.

Sva jamstva po ovom jamstvenom listu vrijede od dana prodaje krajnjem kupcu.

1. Jamstvo priznajemo isključivo pod slijedećim uvjetima:

- da proizvod nije mehanički oštećen
- jamstvo ne vrijedi za oštećenja nastala neispravnom uporabom i neispravnim održavanjem proizvoda (priključivanje na neodgovarajući izvor struje/napona, mehanička oštećenja nastala nepažnjom korisnika) kao i za ona nastala vanjskim utjecajima
- da proizvod nije popravljala neovlaštena osoba ili servis
- da je jamstveni list uredno popunjen i potvrđen od strane prodavatelja uz priloženi pripadajući račun
- da je korisnik rukovao proizvodom prema priloženoj uputi za rukovanje

2. Jamstvo ne priznajemo za navedeno iz točke 1. Ovog jamstvenog lista:

- ako je proizvod mehanički oštećen
- ako je proizvod popravljala neovlaštena osoba
- ako jamstveni list nije uredno popunjen i potvrđen od strane prodavatelja
- ako se korisnik nije pridržavao uputa za rukovanje
- iz ovog jamstva izuzeta je viša sila (grom, požar, utjecaj vlage i vode)
- jamstvo ne vrijedi kod ubičajene istrošenosti (istrošenost baterije i slično) i nedostataka koji samo neznatno utječu na vrijednost ili valjanost uporabe proizvoda

3. Jamstveni rok se produžuje za vrijeme provedeno na servisu

4. Ovlašteni servis se obvezuje kvarove i nedostatke obuhvaćene ovim jamstvom ukloniti u roku 45 dana računajući od dana primitka takvog zahtjeva kupca, odnosno u slučaju nemogućnosti otklanjanja kvarova i nedostatka neispravan uređaj zamijeniti novim i ispravnim

5. Troškove popravka u jamstvenom roku, te transport uređaja od prodavatelja do servisa i od servisa do prodavatelja snosi ovlašteni servis

6. Jamstvo vrijedi isključivo za robu kupljenu na području Republike Hrvatske

7. Jamstvo se može ostvariti u ovlaštenome servisu ili u prodavaonici gdje je proizvod kupljen

OVLAŠTENI SERVIS

Pušić d.o.o.
Vodnjanska 26, 10000 Zagreb
www.pusic.hr
e-mail: pusic@pusic.hr
tel: 01 302 8226, 01 304 1801
fax: 01 304 1800

PEČAT I POTPIS PRODAVATELJA

K+B Progres

PROIZVAJALEC ali DAJALEC GARANCIJE:

K+B Progres, a.s. ; MBS: 61860123

Sjedište: U Expertu 91, 250 69 Klíčany, okrug Prag, Češka Republika,

Tel: +420 272 122 111 Fax: +420 272 122 509 E-mail: informacije@kbprogres.cz

GARANCIJSKI LIST

Naziv in model izdelka:

Serijska številka:

Datum izročitve blaga:

GARANCIJSKI ROK OD DNEVA IZROČITVE: 24 MESECEV

OBSEG GARANCIJE

Dobavitelj daje garancijo na izdelke v obsegu in pod pogoji, navedenimi tukaj. Podjetje garantira končnemu uporabniku za strojno opremo za obdobje, določeno v garancijskem listu v skladu z zakonom. Kot končni uporabnik strojne opreme se smatra fizična oseba, ki je izdelke nabavila za svojo osebno uporabo ali za uporabo članov svoje družine. Garancija se nanaša na material in delo, prizna pa se samo v primeru, če je bil izdelek v trenutku prodaje nov in neuporabljen.

Če je na izdelku ugotovljena napaka, lahko podjetje:

1. izdelek brezplačno popravi z uporabo novih ali obnovljenih rezervnih delov ali
2. pa izdelek zamenja z novim ali z izdelkom, sestavljenim iz funkcionalnih ali rabljenih sestavnih delov, pri čemer mora biti njegova funkcionalnost enaka funkcionalnosti izvirnega izdelka,
3. lahko pa uporabniku vrne celoten znesek kupnine za izdelek. Za popravljene izdelke velja preostala garancija izvirnega izdelka. Če je bil izdelek zamenjan z novim, se na ta izdelek daje garancija, ki sicer velja za nov izdelek. V primeru zamenjave izdelka ali njegovega dela z drugim, zamenjani izdelek preide v last uporabnika, izvorni izdelek pa v last podjetja.

V primeru reklamacije mora končni uporabnik izdelek dostaviti svojemu prodajalcu, oziroma pooblaščenemu servisu in velja ob predložitvi kopije računa o nakupu. Dajalec garancije zagotavlja rezervne dele najmanj 7 let.

OMEJITEV IN PRENEHANJE GARANCIJE

Garancija ne velja za:

- a) napake, ki so nastale kot posledica nestrokovnih posegov, zlorabe in uporabe z drugimi izdelki,
 - b) napake, ki so nastale kot posledica servisnih posegov (vključno z aktualizacijo in razširitevjo programske opreme), ki so jih opravile osebe, ki niso iz pooblaščenega servisa podjetja,
 - c) napake, ki so nastale kot posledica neavtoriziranega modificiranja sestavnih delov,
 - d) izdelke, s katerih je odstranjena ali spremenjena serijska številka,
 - e) izdelke, ki so fizično poškodovani,
 - f) izdelke, ki so izrabljeni zaradi običajne uporabe (tudi baterije) ter napake, zaradi katerih je izdelek prodan po nižji ceni.
- Pri sestavnih delih izdelka, pri katerih gre za potrošno blago in pri katerih se funkcija in namen izgubi v roku, ki je krajši od garancijskega roka za izdelek, se garancijski rok določi v skladu s časom, med katerim se izdelek pravilno uporablja v skladu z namenom in načinom uporabe, navedenim v navodilih za uporabo izdelka (npr. baterija).

Prodajalec ne odgovarja za neposredne in posredne škode, ki bi nastale zaradi neupoštevanja garancijskih pogojev ali drugih pravnih določb, kakor tudi ne za škode zaradi zostanka dobička, prometne nesreče, izgube dobrega imena, škode na napravi ali premoženju ali stroške za ohranitev ali kopiranje programa in podatkov, shranjenih v izdelku ter izgubo zaupnih informacij. Skupna odškodnina, ki jo mora prodajalec izplačati za napake ali v zvezi z napako, nastalo zaradi malomarnosti, kršenja pogodbe ali drugače, v nobenem primeru ne more biti višja od fiktivne neto cene pokvarjenega, poškodovanega ali nedostavljenega izdelka. To jamstvo je urejeno s pravnimi predpisi države, v kateri je izdelek kupljen. Garancija velja na geografskem območju republike Slovenije.

Garancija ne izključuje pravic potrošnika, ki izhajajo iz odgovornosti prodajalca za napake na blagu.

CENTRALNI SERVIS

Elektroservis Femec s.p.
Brnčičeva 13, Ljubljana-Črnuče,
Tel/Fax.: 01/561-23-18, info@servis-femec.si

ŽIG PODJETJA KI JE IZDELEK PRODALO

K+B Progres

K+B Progres, a.s. ; Ettevõtte kood: 61860123

Address: U Expertu 91, 250 69 Klíčany, Praha, Tšehhi,

Tel: +420 272 122 111 Fax: +420 272 122 509 EI. paštas: informacie@kbprogres.cz

GARANTIIKAART

Nimi ja mudel:

Seerianumber:

Müügi kuupäev:

1. Tootja pakub seadmele 24 kuu vältel garantiid, mis hakkab kehtima toote ostmise kuupäevast, kui järgnevad tingimused on täidetud. Garantii kehtib tootja poolt määratud perioodi jooksul. Kui tootel tehakse kindlaks tehasepoolne defekt või kui toode lakkab töötamast garantiiperioodi jooksul, siis kindlustab tootja seadme tasuta parandamise ja (või) osade vahetamise, juhul kui seadet on kasutatud kasutusjuhendis (kasutamise ja houstamise reeglid) toodud tingimustele vastavalt ja sellisel juhul ei leidu põhjuseid garantiremont tagasi lükata.
2. **Garantii ei kehti järgmistel tingimustel:**
 - Vigade puhul, mis on tekkinud seadme valesti ühendamisest elektrisüsteemi või teistest elektrisüsteemi torgetest;
 - Vigade puhul, mis on tekkinud kemikaalidega kokkupuutel;
 - Seadme värvuse muutuse puhul (koltumine, määrdumine jne.);
 - Vigade puhul, mis on tekkinud seadme ühendamisest standardile mittevastavate elektri-, side- või muude kaablitega ja teiste väliste olude toimele (niiskuse või temperatuuri mõjul) või kui seadet on kasutatud valesti (puhastatud, kriimustatud või muud moodi mehaaniliselt vigastatud);
 - Vigade või defektide puhul, mis ilmuvad transportimise käigus, kui transportijaks oli oslja;
 - Kui on tõestatud, et seadme sisule on proovitud ligi pääseda ja kui seadet on remontinud tootja poolt autoriseerimata isik;
 - Seadme konstruktsiooni või skeemi on muudetud (välja arvatud need, mida on kirjeldatud kasutusjuhendis);
 - Leitud on mehaanilisi vigastusi;
 - Vigade puhul, mis on tekkinud väliste materjalide, ainete või loomade (nt putukate) sattumisel seadme sisse;
 - Vigade puhul, mis on tekkinud standardile mittevastavate materjalide või varuosade kasutamise tõttu;
 - Kui seadme mälus olev seerianumber on muudetud või seda ei saa kindlaks teha;
 - Kui seade vajab tavapärasest hooldust, puhastamist (audio ja video seadmed, mehaanilised pordid jms.);
 - Kui koduseks kasutamiseks mõeldud seadet kasutatakse äriotstarbel, et teenida kasu tööstuslikes protsessides, mis ei kuulu seadme tegeliku otstarbe alla;
 - Kõigil juhtudel, kus viga on tekkinud selle pärast, et ostja ei järginud kasutusjuhendit, seadmele põhjustas kahju kolmas isik või vääraratu jõud;
 - Osadele, mida on mõjutanud loomulik kulumine, nt: lambid, filtrid, patareid, kõrvaklapid, mikrofonid, peakomplektid, pultid, välsed akud, laadid, kaablid, antennid, kaaned, mikrolaineahjude plaadid, grillid, nõud, vaakumpumbad, voolukid, torud, harjade otsikud, tolmuotkid, pesuvee voolukid.
 - Garantii ei kehti osadele, mis on valmistatud plastikust, klaasist, kummist ja paberist, kaabli osadele, aksessuaaridele ja lühiajalistele osadele, nagu välsed plastikosad, kaitsmed, tuled, patarei, rihmad, õhupuhasfilter ja laagrid.
3. **Garantii lõpeb kui:**
 - Seadet parandab inimene või ettevõtte, kes ei olnud selleks müüja poolt autoriseeritud.
 - Seadet on kahjustatud ilmselgelt ja tahtlikult.
4. **Garantii ei kehti kui:**
 - Kassatšekki või muud ostu tõendavat dokumenti ei esitata.
 - Garantiikaart on täidetud valesti või mittetäielikult.
5. Teeninduse töötaja on kohustatud läbiviidud tööd üles märkima. Parandustööd on spetsiaalsed tööd, mida tuleb avastatud defektide kõrvaldamiseks teha, neid eraldatakse osadest, mida parandamise käigus välja vahetatakse. Seadme installeerimise, mehaanilise või tehnilise ühendamise ega vooluvõrku ühendamise töid ei loeta parandustööde hulka.
6. Tootja ei vastuta õnnetuste eest, mis toovad kahju inimestele, loomadele või omandile, kui selle põhjustajaks on kasutajapoolne kasutusjuhendi eiramine või valesti tõlgendamine, seadme vale ühendamine või installeerimine, mida ei viinud läbi tootja poolt autoriseeritud isik.
7. Kui teeninduse töötaja kutsuti põhjendamatu ja ta tuli kohale, siis tuleb teatud garantiid alla mittekuluvate tööde eest või tööajast väljaspool tehtud tööde eest maksta teeninduse ettevõtte hinnakirja arusel.
8. Kui seade või selle osa vahetatakse teeninduses või müüja poolt garantiiperioodil, siis sellele osale kehtib jätkuvalt garantii.
9. Garantii kehtib ainult Eesti Vabariigi territooriumil ostetud seadmetele.
10. Seadmeid saab parandamiseks anda teenindusse või otse seadme müüjale.

Teenindus:

LTD „VILNIAUS ELEKTROSERVISAS“

Erfurto St. 32, LT-04100 Vilnius

Tel.: +370 5 2438722; +370 698 12832

E-mail: vil.elektroservis@gmail.com

Müüja andmed, tempel ja allkiri:

K+B Progres

K+B Progres, a.s. ; Jm. k.: 61860123

Adresas: U Expertu 91, 250 69 Klíčany, Prahos apskritis, Čekijos Respublika,

Tel: +420 272 122 111 Fax: +420 272 122 509 EI. paštas: informacie@kbprogres.cz

GARANTINIS TALONAS

Pavadinimas ir modelis:

Serijinis numeris:

Pardavimo data:

1. Gamintojas suteikia pirkėjų 24 mėnesių prietaiso kokybės garantiją nuo prietaiso įsigijimo datos, kai laikomasi šių sąlygų. Kokybės garantija galioja gamintojo nustatytu laikotarpiu. Aptikus prietaiso gamybos broką ar prietaisui sugedus garantijos galiojimo metu, gamintojas garantuoja nemokamą prietaiso remontą ir (ar) reikiamų detalių pakeitimą, jei prietaisas iki tol buvo naudojamas laikantis vartotojo instrukcijos (prietaiso naudojimo ir saugojimo taisyklių) ir nėra šiose sąlygose nustatytų aplinkybių, dėl kurių nebūtų pagrindo atlikti garantinio remonto.

2. Garantija netaikoma:

- gedimams, atsiradusiems netinkamai prijungus prietaisus prie elektros tinklo arba dėl elektros tinklų sutrikimų;
- gedimams, atsiradusiems dėl cheminio medžiagų poveikio;
- prietaiso spalvos pakeitimui (pageltimui, užteršimui ir pan.);
- gedimams, atsiradusiems jungiant gaminį į valstybinių standartų neatitinkančius elektros tiekimo, telekomunikacijų, kabelių tinklus, dėl kurių išorės veiksnių (pvz., drėgmės ar temperatūros poveikio), tai pat netinkamai elgiantis su prietaisu (pvz.: valymo, skutimo žymės, įbrėžimai ar kitokie mechaniniai pažeidimai);
- gedimams ar defektams, atsiradusiems transportuojant prietaisus, jei juos gabena pats pirkėjas;
- radus bandomo patekti į prietaiso vidų pėdsakų, taip pat, jei gaminys taisytas ne pardavėjo įgaliotame servise;
- radus gaminio konstrukcijos ar schemos pakeitimų (išskyrus aprašytus vartotojo instrukcijoje);
- radus mechaninių pažeidimų;
- radus gedimų, kurie atsirado į prietaiso vidų patekus pašaliniais daiktams, medžiagoms, skysčiams ar gyvūnams (pvz., vabzdžiams);
- radus gedimų, kurie atsirado dėl standartų neatitinkančių eksploatacinių medžiagų ar atsarginių dalių naudojimo;
- jeigu serijinis numeris, esantis gaminio atmintyje, pakeistas, nutrintas arba jo nepavyksta nustatyti;
- jeigu reikia įprastinės priežiūros, valymo (garso ir vaizdo galvučių, mechaninių prievadų ar pan.);
- jeigu gaminys, skirtas asmeniniam (butiniam, šeimos) naudojimui, panaudotas verslo veiklai vykdyti, siekiant pelno, gamybiniais bei kitais tikslais, neatitinkančiais tikrosios prietaiso paskirties;
- visais kitais atvejais, kai daikto trūkumai atsirado dėl to, kad pirkėjas nesilaikė vartotojo instrukcijos, arba daikto trūkumai atsirado dėl trečiųjų asmenų kaltės ar nenugalimos jėgos;
- įprastai nusidėvintiems prietaiso dalims, pvz.: lempoms, filtrams, baterijoms, akumuliatoriams, saugikliams, ausinėms, mikrofonams, laisvų rankų įrangos bei nuotolinio valdymo pulteliams, išoriniams maitinimo blokams ir įkrovimo prietaisams, sujungimo kabeliams, antenoms, dangteliams, mikrobangų krosnelių lėkštėms ir lėkštės laikikliams su ratukais, grotelėms, dubenims, dulkių siurblių žarnos, vamzdžiams, šepėčiams, antgaliams, dulkių rinktuvams, skalbyklių vandens įleidimo ar išleidimo žarnos.
- garantinis remontas netaikomas: plastikinėms, stiklinėms, guminėms ir popierinėms dalims, standartinėms kabelių dalims, įprastoms trumpalaikėms dalims ir priedams, tokiems kaip išorinės plastikinės dalys, saugiklis, lemputės, akumuliatoriaus baterija, diržai, oro valymo filtras, gudiai.

3. Garantija gali būti nutraukta, jeigu:

- prietaisą taisė asmuo ar įmonė, neįgaliota pardavėjo serviso;
- prietaisas buvo akivaizdžiai sąmoningai sugadintas.

4. Garantinis talonas negalioja, jei:

- nepateikiamas kasos čekis ar kitas pirmą įrodantis dokumentas;
- Netinkamai arba nepilnai užpildytas garantinis talonas;

5. Serviso darbuotojas garantiniame talone turi pažymėti apie atliktus remonto darbus. Remonto darbas laikomi specialūs darbai, reikalingi aptiktiems defektams šalinti, nepriklausomai nuo remonto metu pakeistų dalių skaičiaus. Remontu nelaikomi darbai, susiję su prietaiso instaliavimu, mechaniniais ar elektriniais sujungimais, prijungimais prie energijos šaltinių.

6. Gamintojas neatsako už avarijas ar žalą žmonėms, gyvūnams, turtui, įvykusius dėl vartotojo kaltės: nežinojimo ar prietaiso vartotojo instrukcijos nesilaikymo bei prietaiso prijungimo ar instaliacijos, atliktos ne pardavėjo įgalioto serviso.

7. Nepagrįstai iškviesto serviso darbuotojo atvykimo išlaidas bei atliktus negarantinio remonto darbus, prietaiso remontą ne darbo dienomis ar po darbo valandų pirkėjas apmoka pagal remonto paslaugas teikiančios įmonės įkainius.

8. Jei Servisas ar Pardavėjas pakeičia daiktą ar jo komplektuojamą detalę per nustatytą garantijos terminą, tai naujam daiktui ar komplektuojamai detalei taikomas tęstinis garantijos terminas.

9. Garantija galioja tik prietaisams įsigytiems Lietuvos Respublikos teritorijoje.

10. Garantiniame remontui prietaisus galite pateikti Servisui arba prietaiso Pardavėjui.

Servisas:
UAB VILNIAUS ELEKTROSERVISAS
Erfurto g. 32, LT-04100 Vilnius
Tel.: +370 5 2438722; +370 698 12832
EI. paštas: vil.elektroservis@gmail.com

Pardavėjo duomenys, antspaudas ir parašas:

K+B Progres

K+B Progres, a.s. ; Uzņ. k.: 61860123

Adrese: U Expertu 91, 250 69 Klīčāny, Prāgas Rajons, Čehija

Tel: +420 272 122 111 Fax: +420 272 122 509 EI. paštas: informacie@kbprogres.cz

GARANTIJAS TALONS

Nosaukums un modelis:

Sērijas numurs:

Pārdošanas datums:

1. Ražotājs piešķir pircējam 24 mēnešus ierīces kvalitātes garantiju no ierīces iegūšanas datuma, ja tiek ievēroti šie noteikumi. Kvalitātes garantijas period nosaka ražotājs. Atklājot ierīces ražošanas defektu vai, ja ierīce sabojājas garantijas perioda laikā, ražotājs garantē bezmaksas ierīces remontu un (vai) vajadzīgo detaļu maiņu, ja ierīce tika izmantota saskaņā ar ražotāja instrukcijām (ierīces izmantošanas un glabāšanas noteikumiem) un ja nav atklāti apstākļi, dēļ kuriem būtu iemesls nedarīt garantijas remontu.

2. Garantijas netiek piemērota:

- Bojājumiem, kuri radušies ierīci nepareizi pieslēdzot pie elektrības vai dēļ elektrotīklu traucējumiem
- bojājumiem, kur radušies dēļ ķīmisko vielu iedarbības;
- ierīces krāsas maiņai (dzeltēšanai, piesārņojumam un tml.);
- bojājumiem, kuri radušies ieslēdzot ierīci valsts standartiem neatbilstošos elektrības padeves, telekomunikāciju, kabeļu tīklos, dēļ citiem ārējiem faktoriem (piem., mitruma vai temperatūras iedarbības), kā arī nepiemēroti apejoties ar ierīci (piem.: tīrīšanas, skūšanas zīmes, skrumbas vai citi mehāniskie bojājumi);
- bojājumiem ar defektiem, kuri radušies transportējot ierīci, ja to transportē pats pircējs;
- atrodot mēģinājuma pēdas iekļūt ierīces iekšpusē, kā arī, ja ierīce labota ražotāja neautorizētā servisā;
- atrodot ierīces konstrukcijas vai shēmas izmaiņas (izņemot tās kuras minētas lietošanas instrukcijā);
- atrodot mehāniskus bojājumus;
- atrodot bojājumus, kuri radās dēļ ierīces iekšpusē esošajiem nepiederošajiem priekšmetiem, materiāliem, šķidrumiem vai dzīvniekiem (piem., vabolēm);
- atrodot bojājumus, kuri radušies nestandarta palīgmateriālu vai rezerves daļu izmantošanas rezultātā;
- ja sērijas numurs, kurš atrodas ierīces atmiņā, ir nomainīts, nodilis vai nav noteicams;
- ja vajadzīga ikdienas pieskatīšana, tīrīšana (audio un video galviņas, mehāniskās pieejas un tml.);
- ja ierīce, kura domāta personīgam (mājas, ģimenes) lietojumam, izmantota uzņēmējdarbībā, cenšoties nopelnīt, ražošanas vai citos mērķos, kuri neatbilst ierīces mērķiem;
- visos citos gadījumos, kad ierīces nepilnības radās, jo pircējs neievēroja lietošanas instrukciju, vai arī ierīces trūkumi uzradās dēļ trešās personas vai force majeure;
- ierīces daļām, kuras vienkārši nolietojas, piem.: lampām, filtriem, baterijām, akumulatoriem, drošinātājiem, austiņām, mikrofoniem, brīvroku un tālvadības pultīm, ārējiem barošanas blokiem un lādēšanas iekārtām, saslēgšanas kabeļiem, antēnām, vāciņiem, šķīvišiem mikroviļņu krāsnīs un šķīvišu turētājiem ar riteniņiem, restītēm, trauciņiem, putekļu sūcēja zarnām, caurulēm, birstēm, uzgaļiem, putekļu savācējiem, veļas mazgājamo mašīnu ūdens ielaišanas un izlaišanas zarnām.
- Garantijas remonta netiek piemērots: plastmasa, stikla, gumijas un papīra daļām, standarta kabeļu daļām, standarta īslaicīgajām daļām un pielikumiem, piemēram ārpusē plastmasas daļas, drošinātājs, lampiņas, akumulatora baterija, jostas, gaisa attīrīšanas filtrs, gultni.

3. Garantija var būt pārtraukta, ja:

- Ierīci remontēja persona vai uzņēmums, kuru nav apstiprinājis pārdevējs;
- Ierīce bija acīmredzami speciāli sabojāta.

4. Garantijas talons nav derīgs, ja:

- Nav iesniegts kases čeks vai cits pirkuma pierādījums;
- Nepareizi vai nepietiekami aizpildīts garantijas talons;

5. Servisa darbiniekam garantijas talonā jānorāda veiktie remonta darbi. Par remonta darbiem tiek uzskatīti speciāli darbi, kuri nepieciešami, lai novērstu defektus, neatkarīgi no remonta laikā nomainīto daļu daudzuma. Par remontu netiek uzskatīti darbi, kas attiecas uz iekārtas uzstādīšanu, mehāniskajiem un elektroniskajiem savienojumiem, pieslēgumiem pie enerģijas avotiem.

6. Ražotājs nav atbildīgs par negadījumiem vai bojājumiem cilvēkiem, dzīvniekiem, īpašumam, kas notikuši lietotāja vainas dēļ: nezināšanas vai ierīceslietošanas instrukcijas neievērošanas, kā arī pieslēgšanas un uzstādīšanas, kuru veica serviss, kurš nav apstiprināts ar pārdevēju.

7. Nepamatoti izsauktā servisa darbinieka atbraukšanas izmaksas un atliktos ne garantijas remonta darbus, ierīces remontu brīvdienās vai pēc darba stundām pircējs apmaksā saskaņā ar remonta uzņēmuma cenām.

8. Ja serviss vai pārdevējs nomaina ierīci vai tās detaļu garantijas termiņā, tad jaunajai ierīcei vai tās detaļai tiek piemērots testa garantijas termiņš.

9. Garantija attiecas tikai uz ierīcēm, kuras iegādātas Latvijas Republikas teritorijā.

10. Garantijas remontam ierīci variet nodot servisam vai ierīces pārdevējam.

Serviss:

SIA VILNIAUS ELEKTROSERVISAS

Erfurto 32, LT-04100 Viļņa

Tel.: +370 5 2438722; +370 698 12832

E-pasts: vil.elektroservis@gmail.com

Pārdevēja informācija, zīmogs un paraksts

www.ecg-electro.eu

Výhradní zastoupení pro ČR: K+B Progres, a.s.

U Expertu 91 e-mail: ECG@kbexpert.cz, tel.: +420 272 122 111
250 69 Klíčany zelená linka: 800 121 120

CZ

Distribútor pre SR: K+B Elektro – Media, k.s.

Mlynské Nivy 73 tel.: +421 232 113 410
821 05 Bratislava e-mail: ECG@kbexpert.cz

SK

Wyłączny przedstawiciel na PL: K+B Progres, a.s.

U Expertu 91 e-mail: ECG@kbexpert.cz
250 69 Klíčany, Czech Rep.

PL

Kizárolagos magyarországi képviselő: K+B Progres, a.s.

U Expertu 91 e-mail: ECG@kbexpert.cz
250 69 Klíčany, Czech Rep.

HU

Distributor für DE: K+B E-Tech GmbH & Co. KG

Barbaraweg 2, DE-93413 Cham
Bei Beschwerden rufen Sie die Telefonnummer **09971/4000-6080 an. (Mo – Fr 9:00 – 16:00)**

DE

K+B Progres, a.s.

U Expertu 91 tel.: +420 272 122 111
250 69 Klíčany, Czech Rep. e-mail: informacije@kbprogres.cz

HR/BIH

K+B Progres, a.s.

U Expertu 91 tel.: +420 272 122 111
250 69 Klíčany, Czech Rep. e-mail: informacije@kbprogres.cz

SI

K+B Progres, a.s.

U Expertu 91 tel.: +420 272 122 111
250 69 Klíčany, Czech Rep. e-pošta: informacije@kbprogres.cz

SR/MNE

K+B Progres, a.s.

U Expertu 91 tél.: +44 776 128 6651 (English)
250 69 Klíčany, Czech Rep. e-mail: ECG@kbexpert.cz

FR

K+B Progres, a.s.

U Expertu 91 tel.: +44 776 128 6651 (English)
250 69 Klíčany, Czech Rep. e-mail: ECG@kbexpert.cz

IT

K+B Progres, a.s.

U Expertu 91 tel.: +44 776 128 6651 (English)
250 69 Klíčany, Czech Rep. e-mail: ECG@kbexpert.cz

ES

K+B Progres, a.s.

U Expertu 91 tel.: +420 272 122 111
250 69 Klíčany, Czech Rep. e-post: ECG@kbexpert.cz

ET

K+B Progres, a.s.

U Expertu 91 tel.: +420 272 122 111
250 69 Klíčany, Czech Rep. eL. paštas: ECG@kbexpert.cz

LT

K+B Progres, a.s.

U Expertu 91 tel.: +420 272 122 111
250 69 Klíčany, Czech Rep. e-pasts: ECG@kbexpert.cz

LV

■ Dovožce neručí za tiskové chyby obsažené v návodu k použití výrobku. ■ Dovožca neručí za tlačové chyby obsiahnuté v návode na použitie výrobku. ■ Importer nie ponosi zodpovednosť za chyby tiskarské v inštrukcii obsluhy do produktu. ■ Az importőr nem felel a termék használati útmutatójában fellelhető nyomdaihibákért. ■ Der Importeur haftet nicht für Druckfehler in der Bedienungsanleitung des Produkts. ■ The importer takes no responsibility for printing errors contained in the product's user's manual. ■ Uvoznik ne snosi odgovornost za tiskarske greške u uputama. ■ Uvoznik ne jamči za morebitne tiskovne napake v navodilih za uporabo izdelka. ■ Uvoznik ne preuzima nikakvu odgovornost za štamparske greške sadržane u uputstvu za upotrebu proizvoda. ■ Le fournisseur ne peut être tenu responsable des erreurs d'impression contenues dans le mode d'emploi du produit. ■ L'importatore non sarà ritenuto responsabile per eventuali errori di stampa contenuti nel manuale dell'utente del prodotto. ■ El importador no asume ninguna responsabilidad por errores de impresión en el manual del usuario del producto. ■ Importirtaja ei vastuta toote kasutusjuhendis leiduvate trükkivigade eest. ■ Importuotojas neapsimsa atsakomybės dėl spausdinimo klaidų, pasitaikančių gaminio naudotojo vadove. ■ Ražotājs neuzņemas atbildību par drukas kļūdām lietošanas rokasgrāmatā.